

auronic

Luchtreiniger

NL/BE – Handleiding – Luchtreiniger

EN – User manual – Air Purifier

FR/BE – Manuel d'utilisation – Purificateur d'air

DE – Benutzerhandbuch – Luftreiniger

AU3288 / AU3289

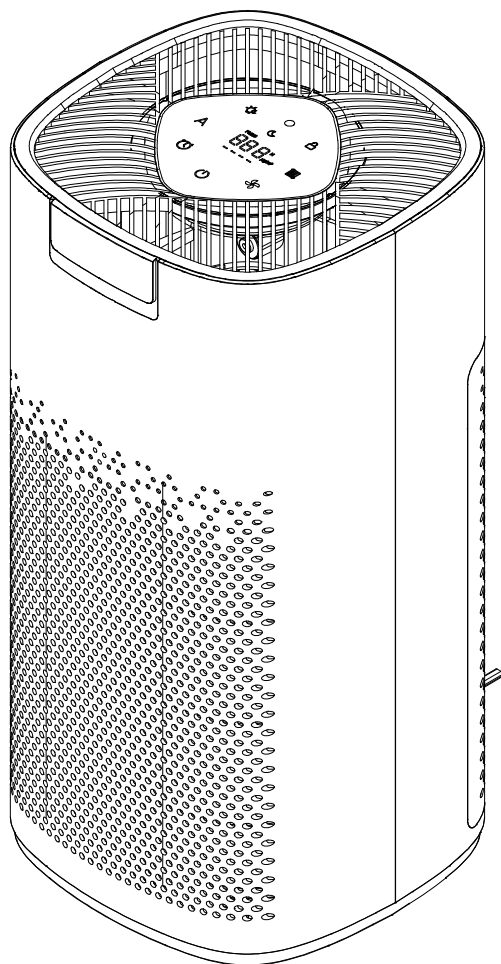

Index

NL/BE – Handleiding	3
EN – User manual	15
FR/BE – Manuel d’utilisation	27
DE – Benutzerhandbuch	39

NL/BE – Handleiding

Voorwoord

Over dit document

Deze handleiding bevat alle informatie voor correct, efficiënt en veilig gebruik van het product. Zorg ervoor dat je de instructies in deze handleiding volledig gelezen en begrepen hebt voordat je het product installeert of gebruikt. Bewaar deze handleiding voor toekomstig gebruik.

Oorspronkelijke instructies

Deze handleiding is oorspronkelijk geschreven in het Nederlands. Alle andere talen zijn vertalingen van de oorspronkelijke Nederlandse handleiding.

Service en garantie

Indien je service of informatie nodig hebt omtrent je product, neem dan contact op met onze klantenservice via service@auronic.nl.

Wij verlenen 2 jaar garantie op onze producten. De klant dient een aankoopbewijs te kunnen tonen wanneer er beroep wordt gedaan op de garantie. Productdefecten moeten binnen 2 jaar na aankoopdatum worden gemeld bij ons. Let op, de garantie geldt niet: bij schade veroorzaakt door onjuist gebruik of reparatie; voor aan slijtage onderhevige onderdelen; voor gebreken waarvan de klant bij aankoop op de hoogte was; bij defecten door eigen schuld van de klant, bij schade door derden.

Inhoudsopgave

1. Introductie	5
1.1 Beoogd gebruik	5
1.2 Productoverzicht	5
1.3 Productspecificaties	6
1.4 Inhoud verpakking	6
2. Veiligheid	6
2.1 Algemeen	7
2.2 Personen	7
2.3 Gebruik	7
2.4 Elektra	8
3. Instructies voor gebruik	9
3.1 Aan/uit	9
3.2 Ioniseren	9
3.3 Vergrendeling	9
3.4 Timer	9
3.5 Ventilatorsnelheid	9
3.6 Automatische modus	9
3.7 Slaapmodus	10
3.8 Reset filter	10
4. Probleemoplossing	11
5. Onderhoud en reiniging	12
6. Opslag	12
7. Weggooien en recyclen	13
7.1 Afvoeren	13
7.2 Elektrisch apparaat	13
8. Symbolen	13
9. CE-conformiteitsverklaring	14
10. Disclaimer	14

1. Introductie

Bedankt dat je hebt gekozen voor een Auronic product! Volg altijd de veiligheidsvoorschriften voor veilig gebruik.

1.1 Beoogd gebruik

Een luchtreiniger is ontworpen om de luchtkwaliteit binnenshuis te verbeteren door verontreinigende stoffen zoals stof, pollen, huidschilfers van huisdieren, rook en bacteriën te verwijderen. Dit apparaat is bijzonder nuttig voor mensen met allergieën, astma of andere ademhalingsproblemen. Het werkt doorgaans door lucht aan te zuigen, deze door verschillende filters te leiden (zoals HEPA-filters voor deeltjes en actief kool voor geuren) en de gereinigde lucht weer vrij te geven. Hierdoor draagt het bij aan een gezonder leefklimaat door de hoeveelheid allergenen en verontreinigingen in de lucht te verminderen.

De leverancier is vrijgesteld van aansprakelijkheid voor enig letsel of schade veroorzaakt door het gebruik van het product buiten het beoogde gebruik ervan. Elke wijziging van het product kan gevolgen hebben voor je veiligheid en garantie.

1.2 Productoverzicht

1. Filter behuizing
2. Filter
3. Luchtuitvoer
4. Bedieningspaneel
5. Stroomkabel
6. Knop: aan/uit
7. Knop: timer
8. Knop: automatische modus
9. Knop: ionisator
10. Indicator: slaapmodus
11. Indicator: tijd
12. Knop: vergrendeling
13. Indicator: reset filter
14. Indicator: luchtkwaliteit
15. Knop: ventilatorsnelheid
16. Indicator: ventilatorsnelheid

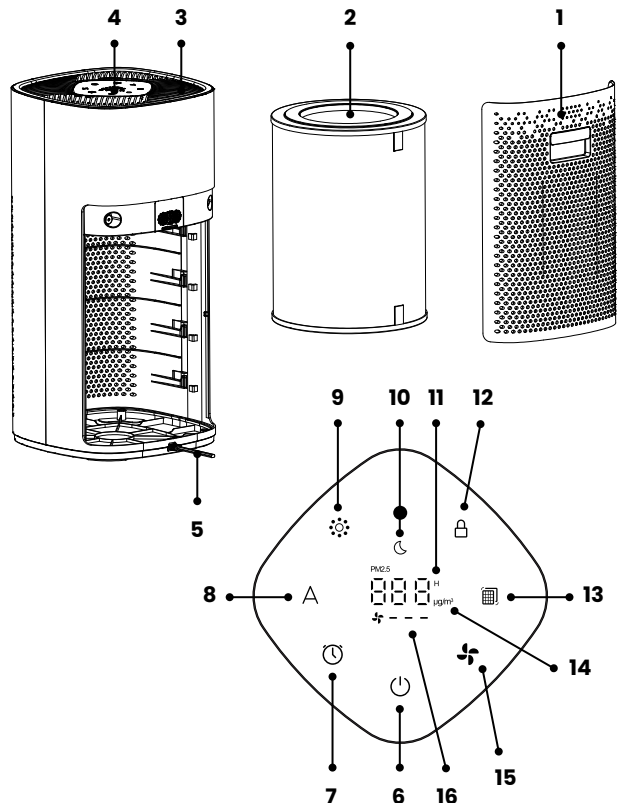

1.3 Productspecificaties

Afmeting	26 x 26 x 52 cm
Gewicht	5 kg
Snoerlengte	1,8 m
Veiligheidsklasse	II
Spanning	220-240V AC
Frequentie	50Hz
Vermogen	50W
Stroomverbruik	0,050 kWh
Max. geluidsniveau	Max. 55dB
CADR-waarde	450 m ³
Oververhittingsbeveiliging	Ja

1.4 Inhoud verpakking

Controleer of de inhoud van het pakket overeenkomt met de pakbon wanneer je de verzending ontvangt. Licht je leverancier in als er onderdelen ontbreken. Lijkt het product beschadigd, dien dan onmiddellijk een klacht in bij de vervoerder en geef de leverancier een gedetailleerde beschrijving van de schade. Bewaar de beschadigde onderdelen en verpakking om je klacht te onderbouwen.

- 1x Luchtreiniger
- 1x Handleiding
- 1x Filter

2. Veiligheid



WAARSCHUWING!

Let erop dat het verpakkingsmateriaal niet in handen komt van kinderen. Zij kunnen erin stikken!

Lees voor gebruik de handleiding en de veiligheidsinformatie zorgvuldig door. De leverancier is niet verantwoordelijk voor het niet opvolgen van de veiligheidsinformatie over het gebruik en de omgang met het product of schade aan eigendommen of persoonlijk letsel.

Neem altijd de volgende voorzorgsmaatregelen in acht wanneer je gebruik maakt van 'de Luchtreiniger', hierna te noemen 'het product'.

2.1 Algemeen

- Als dit de eerste keer is dat je het product gebruikt is het belangrijk om de handleiding en instructies zorgvuldig door te nemen.
- Als het product niet goed functioneert, gevallen of beschadigd is, gebruik het product dan niet en raadpleeg onze klantenservice.
- Controleer voor elk gebruik de onderdelen en accessoires op schade of slijtage (barsten/breuken) die het functioneren negatief kunnen beïnvloeden en vervang ze, als hiervan sprake is, door originele of door de fabrikant aanbevolen onderdelen en accessoires.
- Gebruik geen accessoires die niet aangeboden worden door de leverancier. Deze kunnen een gevaar vormen voor de gebruiker en het product beschadigen.
- Gebruik het product alleen voor de doeleinden aangegeven in deze handleiding.
- Haal het product niet uit elkaar, repareer en herstel het product niet. Dit kan schade aan het product aanbrengen. Voor de eigen veiligheid mogen deze onderdelen alleen vervangen worden door geautoriseerd onderhoudspersoneel. Stuur het product altijd naar een servicecentrum voor reparaties om schade en persoonlijk letsel te voorkomen.
- Let op de risico's en consequenties die verbonden zijn aan verkeerd gebruik van het product. Verkeerd gebruik van het product kan leiden tot persoonlijk letsel en schade aan het product.
- Verwijder voor het eerste gebruik al het verpakkingsmateriaal en eventuele stickers.
- Het product is alleen geschikt voor binnenshuis. Gebruik het product niet buitenshuis. Dit kan leiden tot schade aan het product.
- Dek het product niet af, ook niet als hij uitstaat.

2.2 Personen

- Dit product mag door kinderen vanaf 8 jaar en ouder worden gebruikt, mits ze goed worden begeleid en geïnformeerd zijn m.b.t. het veilig gebruik van het product en de mogelijke gevaren hiervan begrijpen. Het reinigen en onderhouden van het product mag niet door kinderen worden uitgevoerd, behalve als ze ouder zijn dan 8 jaar en onder toezicht staan.
- Het product mag door mensen met een fysieke of mentale beperking gevuld en/of geleegd worden, mits ze goed worden begeleid en geïnformeerd zijn m.b.t. het veilig gebruik van het product en de mogelijke gevaren hiervan begrijpen.
- Houd het product en het snoer buiten het bereik van kinderen.
- Laat huisdieren of kleine kinderen niet op het netsnoer kauwen om een elektrische schok te voorkomen.

2.3 Gebruik

- Dek het product niet af als het aanstaat. Leg nooit kussens of dekens op het product of ertegenaan. Dit kan tot brandgevaar, een elektrische schok, persoonlijk letsel of schade aan het product leiden.
- Raak het product niet aan met natte handen, dit kan een schok of ander persoonlijk letsel veroorzaken.

2.4 Elektra

- Als de stroom tijdens het gebruik uitvalt, zet het product dan direct uit en haal de stekker uit het stopcontact.
- Als het oppervlak van het product gebarsten is, zet dan het product uit om een elektrische schok te voorkomen.
- Controleer zowel netsnoer als stekker regelmatig op tekenen van schade of slijtage en is daarvan sprake, gebruik het product dan niet en laat het netsnoer en/of de stekker vervangen of repareren door geautoriseerd onderhoudspersoneel.
- Dompel het product, de stroomkabel of de stekker niet onder in water. Als er toch water in of op het product komt, zet het product dan direct uit en neem contact op met onze klantenservice.
- Gebruik en bewaar het product zo dat de kabels niet beschadigd kunnen raken.
- Gebruik het product niet als je vermoedt dat de stroomkabel of de stekker beschadigd zijn, om een elektrische schok te voorkomen. Een beschadigde stroomkabel of stekker moeten gerepareerd of vervangen worden door een professional (een geautoriseerde distributeur).
- Haal de stekker van het product niet uit het stopcontact door aan de stroomkabel te trekken. Dit kan brand of een elektrische schok veroorzaken.
- Komt er zwarte rook uit het product, haal de stekker dan onmiddellijk uit het stopcontact. Wacht tot de rook weg is voordat je de inhoud van het product verwijdert en neem contact op met onze klantenservice.
- Laat de kabel(s) niet over de rand van een tafel of aanrecht hangen.
- Leg de kabel(s) niet op warme oppervlakken of in de buurt van olie.
- Stop de kabel(s) niet onder tapijten of dekens. Zorg ervoor dat de kabel nooit in een wandelgang ligt.
- Verplaats het product niet door aan het snoer te trekken en draai het snoer niet.
- Zorg ervoor dat de netspanning die op het type-aanduidingsplaatje staat aangegeven, overeenkomt met die van je stroomnet, voor je het product aansluit.
- Zorg ervoor dat je niet over de kabel(s) struikelt en dat de kabel(s) niet geknakt of gedraaid is(/zijn), of vastzit(ten).
- Laat het product niet onbeheerd achter wanneer het in gebruik is. Als je het product lange tijd niet gebruikt, zet het product dan uit en haal de stekker uit het stopcontact.
- Verplaats het product niet als het aan staat. Zet het product altijd uit voordat je hem verplaatst of schoonmaakt.
- Zet het product uit en haal de stekker uit het stopcontact als je het product niet gebruikt of schoonmaakt. Laat het product volledig afkoelen voordat je het product schoonmaakt.

3. Instructies voor gebruik



- ◊ Zorg ervoor dat de stekker niet in het stopcontact zit wanneer je het product installeert of verplaatst.
- ◊ Gebruik het product niet zonder filter.
- ◊ Verwijder de plastic verpakking rondom het filter voor gebruik.

3.1 Aan/uit

1. Steek de stekker in het stopcontact.
2. Druk op de aan/uitknop om het product in te schakelen. Het product start meteen in de automatische modus. Het product werkt niet als de behuizing niet volledig gesloten is.
3. Druk nogmaals op de aan/uitknop om het product weer uit te schakelen.

3.2 Ioniseren

1. Druk kort op de ionisatorknop om de ionisatiefunctie te starten.
2. Het lampje van de ionisator zal oplichten.
3. Druk nogmaals kort op de ionisatorknop om de ionisatiefunctie uit te schakelen.

3.3 Vergrendeling

1. Houd de vergrendelknop 3 seconden ingedrukt om de vergrendeling in te schakelen.
2. Houd nogmaals de vergrendelknop 3 seconden ingedrukt om de vergrendeling uit te schakelen.

3.4 Timer

1. Druk herhaaldelijk op de timerknop om de gewenste tijd in te stellen. De tijd is in te stellen per 30 minuten. Na de keuze voor 24 uur schakelt de keuze weer terug naar 0.
2. Na 5 seconden geeft het product de PM 2.5 data weer. Druk eenmaal op de timerknop om de tijdsinstellingen weer te geven.
3. Houd de timerknop 3 seconden ingedrukt om de timer uit te schakelen.

3.5 Ventilatorsnelheid

1. Druk op de ventilatorsnelheidsknop om een keuze te maken uit de volgende opties: laag, middelhoog, hoog, slaap.

3.6 Automatische modus

1. Selecteer automatische modus via automatische modusknop. De ventilator zal de snelheid aanpassen aan de luchtkwaliteit van de ruimte.

Kleur licht	Aantal zwevende deeltjes	Luchtkwaliteit	Ventilatorsnelheid
Groen	<50	Goed	Laag
Geel	51-100	Gemiddeld	Middelhoog
Rood	>100	Slecht	Hoog

3.7 Slaapmodus

1. Druk vier keer op de ventilatorsnelheidsknop om de slaapmodus in te schakelen.
Alle lampjes zullen dimmen en het product werkt op lage snelheid.
2. Druk op elke willekeurige knop om de slaapmodus uit te schakelen.

3.8 Reset filter

1. Na 2000 uur gebruik zal de filter resetlamp gaan branden als herinnering dat de filter vervangen moet worden.
2. Vervang de filter zoals aangegeven bij 'Onderhoud en reiniging'.
3. Houd de filter resetknop 3 seconden ingedrukt om de filter te resetten.

4. Probleemoplossing

Als tijdens het gebruik van het product de volgende problemen optreden, raadpleeg dan onderstaande tabel om een oplossing te vinden. Als de problemen niet kunnen worden opgelost aan de hand van deze opties, neem dan contact op met onze klantenservice.

Probleem	Oorzaak	Oplossing
Het product start niet.	De stekker zit niet goed in het stopcontact.	Haal de stekker uit het stopcontact en steek hem opnieuw in het stopcontact.
	De stekker of de kabel zijn beschadigd.	Neem contact op met de klantenservice.
De ventilator werkt niet.	Het product staat niet aan.	Steek de stekker in het stopcontact en zet het product aan.
	De motor is beschadigd.	Neem contact op met de klantenservice.
	De motor zit los of er zitten vreemde voorwerpen in het product.	Neem contact op met de klantenservice.
Slechte zuiveringsprestaties of geen optimale zuiveringscapaciteit.	De filter is niet vervangen.	Vervang de filter.
	De lucht in- of uitvoer is geblokkeerd.	Neem contact op met de klantenservice.
	De plastic verpakking is niet van de filter verwijderd.	Verwijder de plastic verpakking van de filter.
	Er is onvoldoende ventilatieruimte rondom het product.	Zorg ervoor dat het product tenminste 50cm van andere objecten wordt geplaatst.
	Er zit geen filter in het product.	Plaats een filter in het product zoals aangegeven in de handleiding.
	De ruimte is groter dan verwacht.	Controleer of het product geschikt is voor de te zuiveren ruimte.

5. Onderhoud en reiniging

Reinig het product met een droge, schone doek. Gebruik geen schurende of agressieve schoonmaakmiddelen.

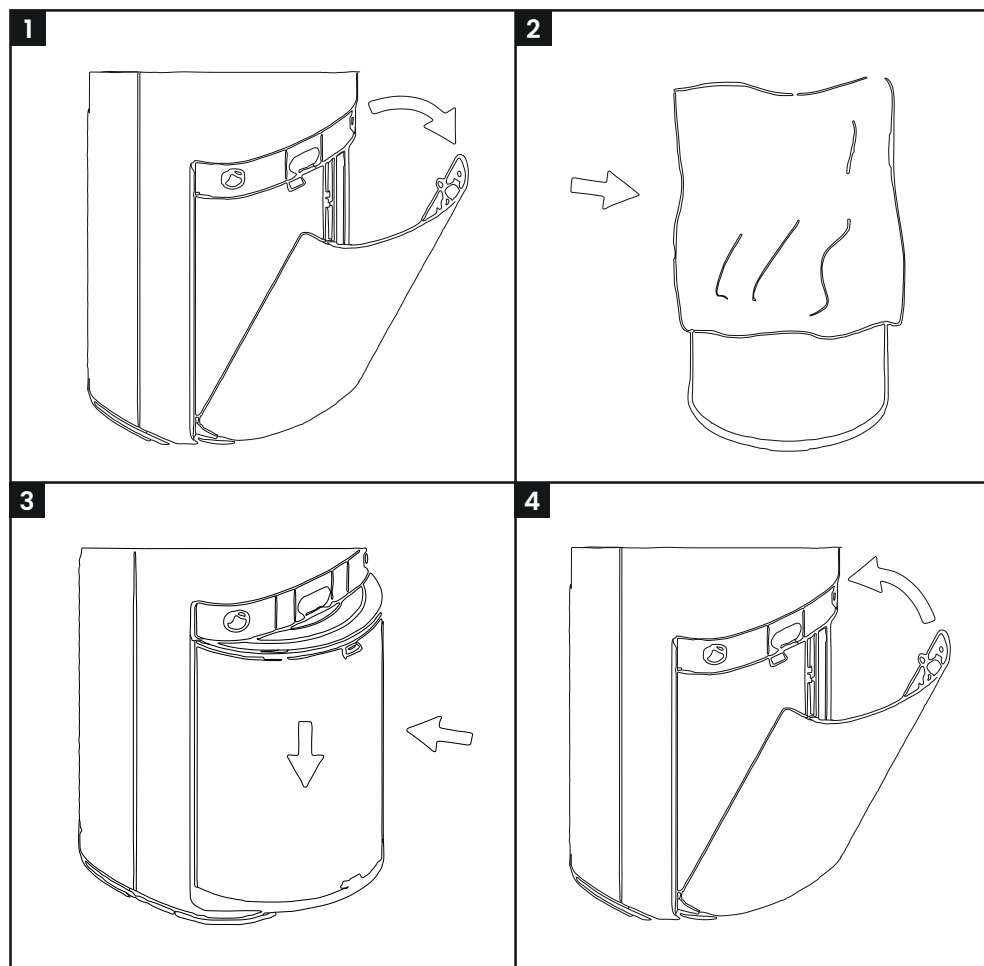

1. Open de filterbehuizing en verwijder de gebruikte filter uit het product.
2. Verwijder de verpakking om de nieuwe filter.
3. Plaats de nieuwe filter in het product.
4. Sluit de filterbehuizing.

6. Opslag

Bewaar het product op een droge, schone plek. Bewaar het product niet in extreem hoge of lage temperaturen.

7. Weggoien en recycelen

Denk aan het milieu en lever een bijdrage aan een schonere leefomgeving! Je kunt bij je gemeente terecht voor alle informatie over de mogelijkheden voor het afvoeren van afgedankte producten.

7.1 Afvoeren



Gooi het product aan het einde van zijn levensduur niet weg met het normale huisvuil, maar lever hem in op een door de overheid aangewezen inzamelpunt om het te laten recycelen.



Voer de verpakking en de accessoires af conform de milieuvorschriften die gelden in jouw gemeente. Let op de symbolen op de verschillende verpakkingsmaterialen en voer ze – indien nodig – gescheiden af. De verpakkingsmaterialen zijn voorzien van letters en cijfers: 1-7: plastic, 20-22: papier en karton, 80-98 composietmaterialen.

7.2 Elektrisch apparaat







Het symbool hiernaast met de doorgekruiste vuilnisbak geeft aan dat dit product is onderworpen aan de Europese richtlijn (EU) 2012/19/EU. Deze richtlijn stelt dat je dit product aan het einde van zijn levensduur niet met het normale huisvuil af mag laten voeren, maar het moet inleveren op een door de overheid aangewezen inzamelpunt om het te laten recycelen.

8. Symbolen

In deze handleiding, op de verpakking en op het product worden de volgende waarschuwingen en symbolen gebruikt (indien van toepassing).

Symbool	Omschrijving
	Volg de instructies op in de handleiding en bewaar deze voor de toekomst.
	Een waarschuwing met dit symbool geeft een mogelijk gevaarlijke situatie aan die kan resulteren in ernstige schade en/of fatale letsel.
	Een opmerking bevat extra informatie dat van belang is voor het gebruik van het product.
	Een waarschuwing met dit symbool geeft een mogelijk gevaarlijke situatie aan die kan resulteren in lichte schade en/of matige letsel.

	<p>Geschikt om binnenshuis te gebruiken.</p>
	<p>Veiligheidsklasse 2 stekker.</p>
	<p>Niet gebruiken in de badkamer of in de buurt van water.</p>
	<p>Pas op: geen open vuur in de buurt van het product!</p>
	<p>Waarschuwing! Gevaar door elektriciteit, risico op elektrische schokken!</p>

9. CE-conformiteitsverklaring



Dit product voldoet aan alle eisen en voorschriften conform 2014/35/EU, de richtlijn 2014/30/EU en de richtlijn 2009/125/EC.

De volledige EU-conformiteitsverklaring is verkrijgbaar bij de leverancier.

10. Disclaimer

Veranderingen onder voorbehoud; specificaties kunnen veranderen zonder opgaaf van redenen.

EN – User manual

Foreword

About this document

This manual contains all the information for correct, efficient and safe use of the product. Make sure you have fully read and understood the instructions in this manual before installing or using the product. Keep this manual for future use.

Original Instructions

This manual was originally written in Dutch. All other languages are translations of the original Dutch manual.

Service and warranty

If you need service or information regarding your product, please contact our customer service at service@auronic.nl.

We provide a 2-year warranty on our products. Customer must be able to show proof of purchase when claiming warranty. Product defects must be reported to us within 2 years from the date of purchase. Please note that the warranty does not apply: for damage caused by improper use or repair; for parts subject to wear and tear; for defects known to the customer at the time of purchase; for defects caused by the customer's own fault, for damage caused by third parties.

Table of contents

1. Introduction	17
1.1 Intended use	17
1.2 Product overview	17
1.3 Product specifications	18
1.4 Contents of package	18
2. Safety	18
2.1 General	19
2.2 Persons	19
2.3 Use	19
2.4 Electronics	19
3. Instructions for use	21
3.1 On/Off	21
3.2 Ionizing	21
3.3 Lock	21
3.4 Timer	21
3.5 Fan speed	21
3.6 Automatic mode	21
3.7 Sleep mode	22
3.8 Filter reset	22
4. Troubleshooting	23
5. Maintenance and cleaning	24
6. Storage	24
7. Disposal and recycle	25
7.1 Disposal	25
7.2 Electric appliance	25
8. Symbols	25
9. CE Declaration of Conformity	26
10. Disclaimer	26

1. Introduction

Thank you for choosing a Auronic product! Please always follow the instructions for safe usage.

1.1 Intended use

An air purifier is designed to improve indoor air quality by removing pollutants such as dust, pollen, pet dander, smoke and bacteria. This device is particularly useful for people with allergies, asthma or other respiratory problems. It generally works by drawing in air, passing it through various filters (such as HEPA filters for particles and activated carbon for odors) and releasing the cleaned air. As a result, it contributes to a healthier living environment by reducing the amount of allergens and pollutants in the air.

The supplier is released from liability for any injury or damage caused by using the product beyond its intended use. Any modification of the product may affect your safety and warranty.

1.2 Product overview

1. Filter housing
2. Filter
3. Air outlet
4. Control panel
5. Power cable
6. Button: on/off
7. Button: timer
8. Button: automatic mode
9. Button: ionizer
10. Indicator: sleep mode
11. Indicator: time
12. Indicator: lock
13. Indicator: filter reset
14. Indicator: air quality
15. Button: fan speed
16. Indicator: fan speed

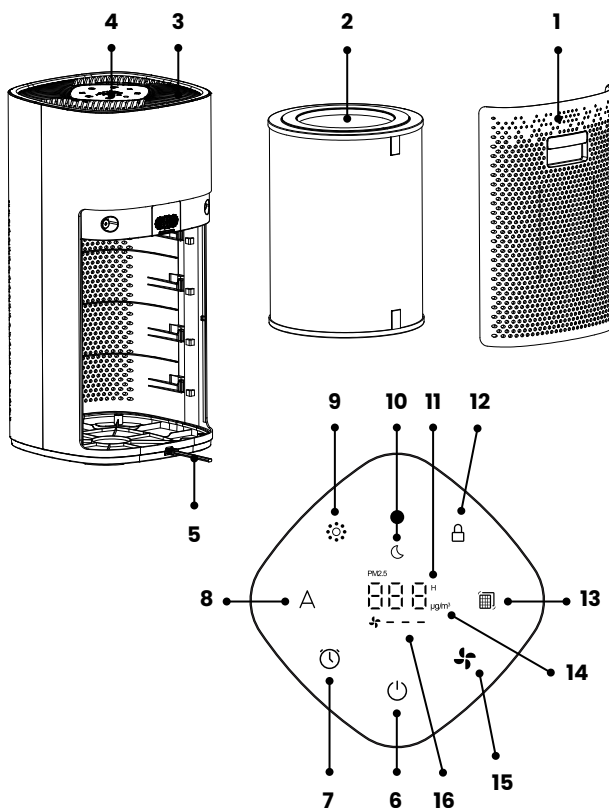

1.3 Product specifications

Dimension	26 x 26 x 52 cm
Weight	5 kg
Cord length	1,8 m
Safety class	II
Voltage	220-240V AC
Frequency	50Hz
Power	50W
Current consumption	0,050 kWh
Max. noise level	Max. 55dB
CADR value	450 m ³
Overheating protection	Yes

1.4 Contents of package

When receiving your shipment, make sure that the contents are consistent with the packing list. Notify your distributor of any missing items. If the equipment appears to be damaged, file a claim immediately with the carrier and notify your distributor at once, giving a detailed description of any damage. Save the damaged parts and packing container to substantiate your claim.

- 1x Air Purifier
- 1x User manual
- 1x Filter

2. Safety



WARNING!

Please ensure that the packaging is kept out of the reach of children! Risk of suffocation!

Before use, read the manual and safety information carefully. The supplier is not responsible for failure to follow the safety information on the use and handling of the product or damage to property or personal injury.

Always observe the following precautions when using 'the Air Purifier', hereinafter referred to as 'the product'.

2.1 General

- If this is your first time using the product, it is important to read the manual and instructions carefully.
- If the product is malfunctioning, dropped or damaged, do not use the product and consult our customer service.
- Before each use, check the parts and accessories for damage or wear (cracks/ breakage) that may adversely affect its operation and, if so, replace them with original or manufacturer-recommended parts and accessories.
- Do not use accessories not offered by the supplier. They may pose a danger to the user and damage the product.
- Use the product only for the purposes indicated in this manual.
- Do not disassemble, repair or restore the product. Doing so may cause damage to the product. For your own safety, these parts should only be replaced by authorized service personnel. Always send the product to a service center for repairs to prevent damage and personal injury.
- Be aware of the risks and consequences associated with improper use of the product. Misuse of the product may result in personal injury and damage to the product.
- Before first use, remove all packaging material and any stickers.
- The product is suitable for indoor use only. Do not use the product outdoors. Doing so may result in damage to the product.
- Do not cover the product even when it is off.

2.2 Persons

- This product may be used by children 8 years of age and older, provided that they are properly instructed and informed as to the safe use of the product and understand its potential hazards. Cleaning and maintenance of the product should not be performed by children unless they are over 8 years of age and supervised.
- The product may be filled and/or emptied by people with physical or mental disabilities, provided they are properly supervised and informed about the safe use of the product and understand its possible dangers.
- Keep the product and cord out of the reach of children.
- To avoid electric shock, do not allow pets or small children to chew on the power cord.

2.3 Use

- Do not cover the product when it is on. Never place pillows or blankets on or against the product. This may cause a fire hazard, electric shock, personal injury or damage to the product.
- Do not touch the product with wet hands, this may cause shock or other personal injury.

2.4 Electronics

- If the power fails during use, turn off the product immediately and unplug the product.
- If the surface of the product is cracked, turn off the product to avoid electric shock.
- Check both power cord and plug regularly for signs of damage or wear, and if there is any, do not use the product and have the power cord and/or plug replaced or repaired by authorized service personnel.

- Do not immerse the product, power cord or plug in water. If water does get inside or on the product, turn the product off immediately and contact our customer service department.
- Use and store the product so that the cables cannot be damaged.
- To avoid electric shock, do not use the product if you suspect the power cord or plug is damaged. A damaged power cord or plug should be repaired or replaced by a professional (an authorized distributor).
- Do not unplug the product by pulling the power cord. This may cause fire or electric shock.
- If black smoke comes out of the product, unplug the product immediately. Wait until the smoke is gone before removing the contents of the product and contact our customer service department.
- Do not leave the cable(s) hanging over the edge of a table or countertop.
- Do not place the cable(s) on hot surfaces or near oil.
- Do not tuck the cable(s) under rugs or blankets. Never lay the cable(s) in a walkway.
- Do not move the product by pulling the cord or twist the cord.
- Before connecting the product, make sure that the mains voltage indicated on the rating plate matches that of your mains supply.
- Make sure that you do not trip over the cable(s) and that the cable(s) are not kinked, twisted, or stuck.
- Do not leave the product unattended when in use. If you are not using the product for a long time, turn the product off and unplug it.
- Do not move the product when it is on. Always turn the product off before moving or cleaning it.
- Turn the product off and unplug the product when not in use or cleaning. Let the product cool down completely before cleaning the product.

3. Instructions for use



ATTENTION!

- ◇ Make sure the plug is not plugged in when installing or moving the product.
- ◇ Do not use the product without the filter.
- ◇ Remove the plastic wrapping around the filter before use.

3.1 On/Off

1. Plug in the power cord.
2. Press the power button to turn on the product. The product immediately starts in automatic mode. The product will not work if the casing is not completely closed.
3. Press the power button again to turn the product off again.

3.2 Ionizing

1. Press the ionizer button briefly to start the ionizer function.
2. The ionizer lamp will light up.
3. To deactivate the ionizer function, briefly press the ionizer button again.

3.3 Lock

1. Press and hold the lock button for 3 seconds to enable the lock.
2. Press and hold the lock button again for 3 seconds to disengage the lock.

3.4 Timer

1. Press the timer button repeatedly to set the desired time. The time can be set by 30 minutes. After selecting 24 hours, the selection switches back to 0.
2. After 5 seconds, the product displays the PM 2.5 data. Press the timer button once to display the time settings.
3. Press and hold the timer button for 3 seconds to turn off the timer.

3.5 Fan speed

1. Press the fan speed button to select from the following options: low, medium, high, sleep.

3.6 Automatic mode

1. Select automatic mode via automatic mode button. The fan will adjust the speed according to the air quality of the room.

Color of light	Number of suspended particles	Air Quality	Fan speed
Green	<50	Good	Low
Yellow	51-100	Average	Medium High
Red	>100	Poor	High

3.7 Sleep mode

1. Press the fan speed button four times to enter sleep mode. All lights will dim and the product will operate at low speed.
2. Press any other button to turn off sleep mode.

3.8 Filter reset

1. After 2000 hours of use, the filter reset light will illuminate as a reminder that the filter needs to be replaced.
2. Replace the filter as indicated in "Maintenance and cleaning."
3. Press and hold the filter reset button for 3 seconds to reset the filter.

4. Troubleshooting

If the following problems occur while using the product, refer to the table below to find a solution. If the problems cannot be solved using these options, please contact our customer service.

Problem	Cause	Solution
The product does not start.	The plug is not properly plugged in.	Unplug and reinsert.
	The plug or cable is damaged.	Contact customer service.
The fan is not working.	The product is not turned on.	Plug in and turn on the product.
	The motor is damaged.	Contact customer service.
	The motor is loose or there are foreign objects in the product.	Contact customer service.
Poor purification performance or no optimum purification capacity.	The filter has not been replaced.	Replace the filter.
	The air inlet or outlet is blocked.	Contact customer service.
	The plastic wrapping has not been removed from the filter.	Remove the plastic packaging from the filter.
	There is insufficient ventilation space around the product.	Make sure the product is placed at least 50cm from other objects.
	There is no filter in the product.	Place a filter in the product as indicated in the manual.
	The space is larger than expected.	Check that the product is suitable for the area to be purified.

5. Maintenance and cleaning

Clean the product with a dry, clean cloth. Do not use abrasive or aggressive cleaning agents.

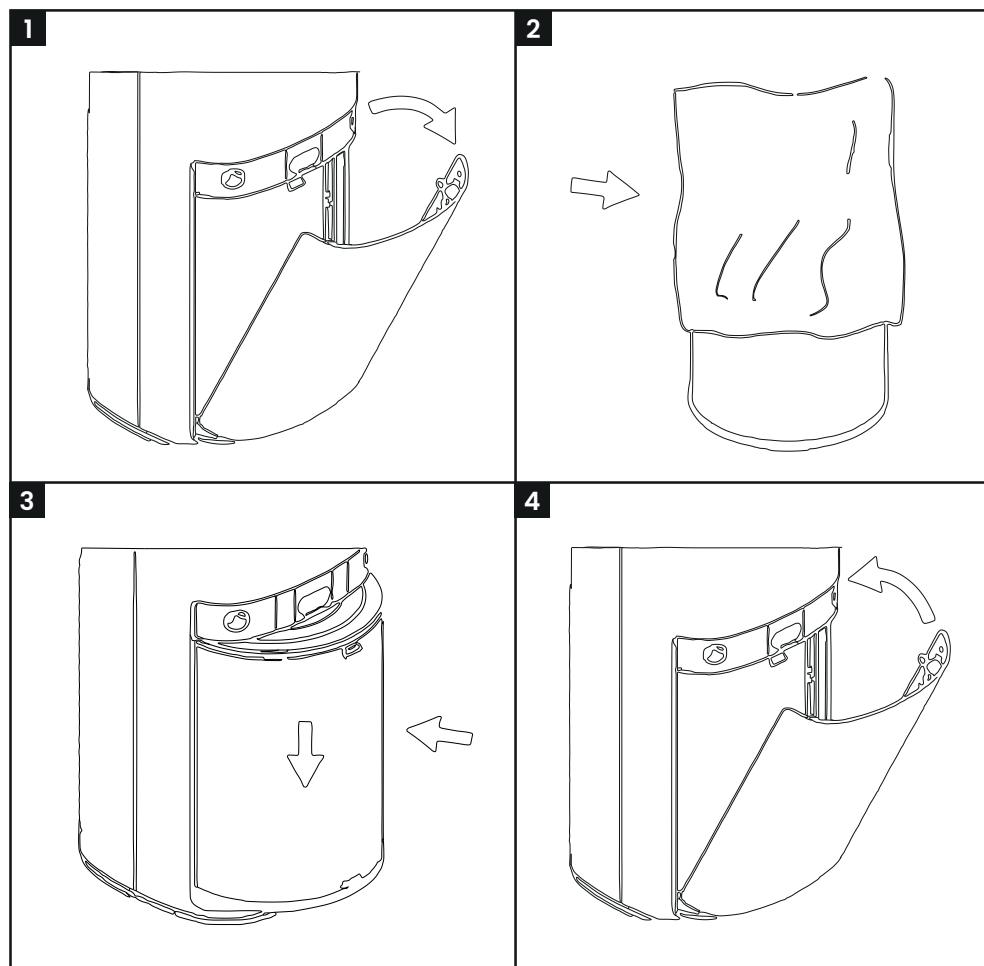

1. Open the filter housing and remove the used filter from the product.
2. Remove the packaging around the new filter.
3. Insert the new filter into the product.
4. Close the filter housing.

6. Storage

Store the product in a clean and dry place. Do not store the product in extreme high or extreme low temperatures.

7. Disposal and recycle

Think about the environment and contribute to a cleaner living environment! You can contact your local council for all information on disposal options for discarded products.

7.1 Disposal



At the end of its life, do not dispose of the product with normal household waste, but hand it in at a government designated collection point for recycling.



Dispose of the packaging and accessories in accordance with the environmental regulations in force in your local council. Pay attention to the symbols on the different packaging materials and - if necessary - dispose of them separately. The packaging materials are marked with letters and numbers: 1-7: plastic, 20-22: paper and cardboard, 80-98 composite materials.

7.2 Electric appliance









The symbol shown here with the crossed-out garbage can indicates that this product is subject to European Directive (EU) 2012/19/EU. This directive states that at the end of its service life, you must not dispose of this product with normal household waste, but hand it in at a government designated collection point for recycling.

8. Symbols

The following warnings and symbols are used in this manual, on the packaging and on the product (where applicable).

Symbol	Description
	Follow the instructions in the user manual and keep it for future reference.
	A warning with this symbol indicates a potentially hazardous situation that could result in serious damage and/or fatal injury.
	A note contains additional information relevant to the use of the product.

	<p>A warning with this symbol indicates a potentially hazardous situation that may result in minor damage and/or moderate injury.</p>
	<p>Suitable for indoor use.</p>
	<p>Safety class 2 plug.</p>
	<p>Do not use in the bathroom or near water.</p>
	<p>Caution: no open fire near the product!</p>
	<p>Warning! Electrical hazard, risk of electric shock!</p>

9. CE Declaration of Conformity



This product complies with all requirements and regulations according to 2014/35/EU, Directive 2014/30/EU and Directive 2009/125/EC.

The complete EU Declaration of Conformity is available at the supplier.

10. Disclaimer

Changes reserved; specifications are subject to change without stating grounds for doing so.

FR/BE – Manuel d'utilisation

Avant-propos

À propos de ce document

Ce manuel contient toutes les informations nécessaires à une utilisation correcte, efficace et sûre du produit. Assurez-vous d'avoir bien lu et compris les instructions de ce manuel avant d'installer ou d'utiliser le produit. Conservez ce manuel pour une utilisation ultérieure.

Instructions originales

Ce manuel a été rédigé à l'origine en néerlandais. Toutes les autres langues sont des traductions du manuel original en néerlandais.

Service et garantie

Si vous avez besoin d'un service ou d'une information concernant votre produit, veuillez contacter notre service clientèle via service@auronic.nl.

Nous offrons une garantie de 2 ans sur nos produits. Pour obtenir un service pendant la période de garantie, le produit doit être retourné avec une preuve d'achat. Les défauts du produit doivent être signalés dans un délai de deux ans à compter de la date d'achat. Cette garantie ne couvre pas : les dommages causés par une mauvaise utilisation ou une réparation incorrecte ; les pièces d'usure ; les défauts dont le client avait connaissance au moment de l'achat ; les dommages ou défauts causés par la négligence du client ; les dommages ou défauts causés par des tiers. Les pièces de rechange pour ce produit sont disponibles pendant 2 ans après la date de l'achat.

Table des matières

1. Introduction	29
1.1 Utilisation prévue	29
1.2 Description du produit	29
1.3 Spécifications du produit	30
1.4 Contenu de l'emballage	30
2. Sécurité	30
2.1 Général	31
2.2 Personnes	31
2.3 Utilisation	31
2.4 Équipement électrique	32
3. Mode d'emploi	33
3.1 Marche/Arrêt	33
3.2 Ionisation	33
3.3 Verrouillage	33
3.4 Minuterie	33
3.5 Vitesse du ventilateur	33
3.6 Mode automatique	33
3.7 Mode veille	34
3.8 Réinitialiser le filtre	34
4. Résolution des problèmes	35
5. Entretien et nettoyage	36
6. Stockage	36
7. Élimination et recyclage	37
7.1 Élimination	37
7.2 Appareils électriques	37
8. Symboles	37
9. Déclaration de conformité CE	38
10. Clause de non-responsabilité	38

1. Introduction

Merci d'avoir choisi un produit Auronic ! Suivez toujours les instructions pour garantir une utilisation en toute sécurité.

1.1 Utilisation prévue

Un purificateur d'air est conçu pour améliorer la qualité de l'air intérieur en éliminant les polluants tels que la poussière, le pollen, les squames d'animaux, la fumée et les bactéries. Cet appareil est particulièrement utile pour les personnes souffrant d'allergies, d'asthme ou d'autres problèmes respiratoires. En général, l'air est aspiré, passe à travers différents filtres (tels que les filtres HEPA pour les particules de poussière et le charbon actif pour les odeurs) et l'air purifié est à nouveau libéré. Il contribue ainsi à un environnement de vie plus sain en réduisant la quantité d'allergènes et de polluants dans l'air.

Le fournisseur est dégagé de toute responsabilité en cas de blessures ou de dommages causés par l'utilisation du produit au-delà de l'usage prévu. Toute modification du produit peut affecter votre sécurité et la garantie.

1.2 Description du produit

1. Boîtier de filtre
2. Filtre
3. Sortie d'air
4. Panneau de contrôle
5. Câble d'alimentation
6. Bouton : marche/arrêt
7. Bouton : minuterie
8. Bouton : mode automatique
9. Bouton : ioniseur
10. Indicateur : mode veille
11. Indicateur : heure
12. Bouton : verrouillage
13. Indicateur : réinitialisation du filtre
14. Indicateur : qualité de l'air
15. Bouton : vitesse du ventilateur
16. Indicateur : vitesse du ventilateur

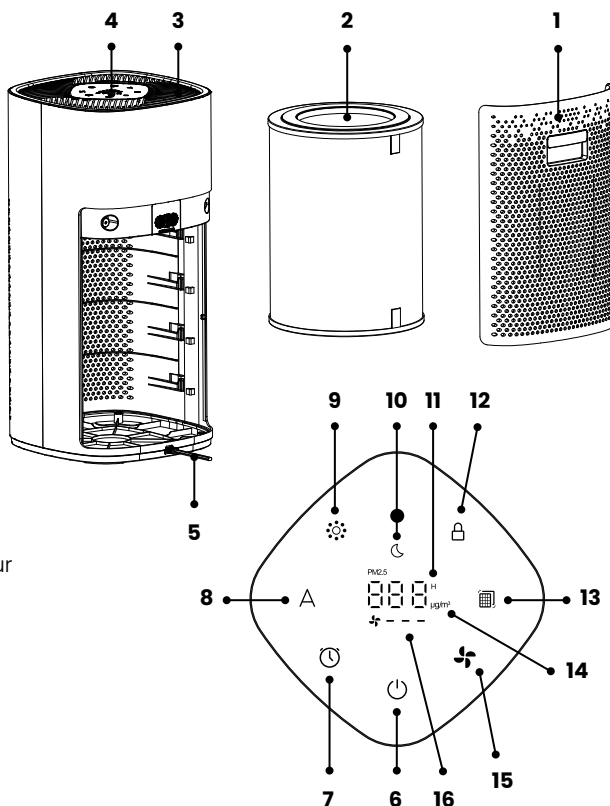

1.3 Spécifications du produit

Dimensions	26 x 26 x 52 cm
Poids	5 kg
Longueur du cordon	1,8 m
Classe de sécurité	II
Tension d'alimentation	220-240V AC
Fréquence	50Hz
Puissance	50W
Consommation électrique	0,050 kWh
Niveau de bruit max.	Max. 55dB
Valeur CADR	450 m ³
Protection contre la surchauffe	Oui

1.4 Contenu de l'emballage

Vérifiez que le contenu du colis correspond au bordereau d'expédition lorsque vous recevez l'envoi. Informez votre fournisseur si des pièces sont manquantes. Si le produit semble endommagé, déposez immédiatement une plainte auprès du transporteur et donnez au fournisseur une description détaillée des dommages. Conservez les pièces endommagées et l'emballage pour étayer votre plainte.

- 1x Purificateur d'air
- 1x Manuel d'utilisation
- 1x Filtre

2. Sécurité



ATTENTION !

Veillez à ce que le matériel d'emballage ne tombe pas entre les mains des enfants. Ils pourraient s'étouffer avec !

Avant toute utilisation, lisez attentivement le manuel et les informations de sécurité. Le fournisseur n'est pas responsable du non-respect des consignes de sécurité relatives à l'utilisation et à la manipulation du produit, ni des dommages matériels ou corporels.

Respectez toujours les précautions suivantes lors de l'utilisation du «Purificateur d'air», ci-après dénommé «le produit».

2.1 Général

- Si vous utilisez le produit pour la première fois, il est important de lire attentivement le manuel et les instructions.
- Si le produit fonctionne mal, s'il est tombé ou s'il a été endommagé, ne l'utilisez pas et consultez notre service clientèle.
- Avant chaque utilisation, vérifiez que les pièces et les accessoires ne sont pas endommagés ou usés (fissures/cassures), ce qui pourrait nuire aux performances, et, le cas échéant, remplacez-les par des pièces et des accessoires d'origine ou recommandés par le fabricant.
- N'utilisez pas d'accessoires non proposés par le fournisseur. Ils peuvent représenter un danger pour l'utilisateur et endommager le produit.
- N'utilisez le produit qu'aux fins indiquées dans ce manuel.
- Ne pas démonter, réparer ou restaurer le produit. Cela pourrait endommager le produit. Pour votre propre sécurité, ces pièces ne doivent être remplacées que par du personnel de service autorisé. Confiez toujours le produit à un centre de service pour le faire réparer afin d'éviter tout dommage et toute blessure.
- Soyez conscient des risques et des conséquences liés à une mauvaise utilisation du produit. Une mauvaise utilisation du produit peut entraîner des blessures et endommager le produit.
- Avant la première utilisation, retirez tous les matériaux d'emballage et tous les autocollants.
- Le produit ne convient qu'à une utilisation en intérieur. Ne l'utilisez pas à l'extérieur. Cela pourrait endommager le produit.
- Ne couvrez pas le produit, même lorsqu'il est éteint.

2.2 Personnes

- Ce produit peut être utilisé par des enfants de 8 ans et plus, à condition qu'ils soient correctement surveillés et instruits sur l'utilisation sûre du produit et qu'ils comprennent ses dangers potentiels. Le nettoyage et l'entretien du produit ne doivent pas être effectués par des enfants, à moins qu'ils n'aient plus de 8 ans et qu'ils soient surveillés.
- Le produit peut être rempli et/ou vidé par des personnes souffrant d'un handicap physique ou mental, à condition qu'elles soient correctement surveillées et informées de l'utilisation sûre du produit et qu'elles en comprennent les dangers potentiels.
- Gardez le produit et le cordon d'alimentation hors de portée des enfants.
- Pour éviter les chocs électriques, ne laissez pas les animaux domestiques ou les jeunes enfants mâcher le cordon d'alimentation.

2.3 Utilisation

- Ne pas couvrir le produit lorsqu'il est allumé. Ne placez jamais de coussins ou de couvertures sur ou contre l'appareil. Cela pourrait entraîner un risque d'incendie, un choc électrique, des blessures ou des dommages au produit.
- Ne pas toucher l'appareil avec des mains mouillées, cela peut provoquer un choc ou d'autres blessures.

2.4 Équipement électrique

- En cas de panne de courant pendant l'utilisation, éteignez immédiatement l'appareil et débranchez-le.
- Si la surface de l'appareil est fissurée, éteignez-le pour éviter tout choc électrique.
- Vérifiez régulièrement que le cordon d'alimentation et la fiche ne présentent pas de signes d'endommagement ou d'usure. Si c'est le cas, n'utilisez pas le produit et faites remplacer ou réparer le cordon d'alimentation et/ou la fiche par un personnel de service agréé.
- N'immergez pas le produit, le cordon d'alimentation ou la fiche dans l'eau. Si de l'eau pénètre à l'intérieur ou sur le produit, éteignez-le immédiatement et contactez notre service clientèle.
- Utilisez et stockez le produit de manière à ce que les câbles ne soient pas endommagés.
- Pour éviter tout choc électrique, n'utilisez pas le produit si vous pensez que le câble d'alimentation ou la fiche est endommagé(e). Un câble d'alimentation ou une fiche endommagé(e) doit être réparé(e) ou remplacé(e) par un professionnel (un distributeur agréé).
- Ne débranchez pas le produit en tirant sur le câble d'alimentation. Cela pourrait provoquer un incendie ou une électrocution.
- Si de la fumée noire s'échappe du produit, débranchez-le immédiatement. Attendez que la fumée ait disparu avant de retirer le contenu de l'appareil et de contacter notre service clientèle.
- Ne laissez pas le(s) câble(s) pendre sur le bord d'une table ou d'un comptoir.
- Ne pas placer le(s) câble(s) sur des surfaces chaudes ou à proximité d'huile.
- Ne placez pas le(s) câble(s) sous des tapis ou des couvertures. Veillez à ce que le câble ne se trouve jamais dans une allée.
- Ne déplacez pas le produit en tirant sur le cordon ou en le tordant.
- Avant de brancher le produit, assurez-vous que la tension secteur indiquée sur la plaque signalétique correspond à celle de votre réseau électrique.
- Veillez à ne pas trébucher sur le(s) câble(s) et à ce que le(s) câble(s) ne soit(nt) pas plié(s), tordu(s) ou coincé(s).
- Ne laissez pas le produit sans surveillance lorsqu'il est utilisé. Si vous n'utilisez pas le produit pendant une longue période, éteignez-le et débranchez-le.
- Ne déplacez pas le produit lorsqu'il est allumé. Éteignez toujours le produit avant de le déplacer ou de le nettoyer.
- Éteignez et débranchez le produit lorsque vous ne l'utilisez pas ou que vous ne le nettoyez pas. Laissez le produit refroidir complètement avant de le nettoyer.

3. Mode d'emploi



ATTENTION!

- ◇ Assurez-vous que la fiche n'est pas branchée lors de l'installation ou du déplacement de l'appareil.
- ◇ N'utilisez pas l'appareil sans le filtre.
- ◇ Retirez l'emballage en plastique autour du filtre avant de l'utiliser.

3.1 Marche/Arrêt

1. Branchez le cordon d'alimentation.
2. Appuyez sur le bouton d'alimentation pour allumer le produit. Le produit démarre immédiatement en mode automatique. Le produit ne fonctionnera pas si le boîtier n'est pas complètement fermé.
3. Appuyez à nouveau sur le bouton d'alimentation pour éteindre le produit.

3.2 Ionisation

1. Appuyez brièvement sur la touche d'ionisation pour démarrer la fonction d'ionisation.
2. La lampe de l'ionisateur s'allume.
3. Appuyez à nouveau brièvement sur la touche d'ionisation pour désactiver la fonction d'ionisation.

3.3 Verrouillage

1. Appuyez sur la touche de verrouillage et maintenez-la enfoncée pendant 3 secondes pour activer le verrouillage.
2. Appuyez à nouveau sur la touche de verrouillage et maintenez-la enfoncée pendant 3 secondes pour désactiver le verrouillage.

3.4 Minuterie

1. Appuyez plusieurs fois sur la touche de minuterie pour régler la durée souhaitée. Le temps peut être réglé sur 30 minutes. Après avoir sélectionné 24 heures, la sélection revient à 0.
2. Après 5 secondes, le produit affiche les données PM 2.5. Appuyez une fois sur le bouton de la minuterie pour afficher les réglages de l'heure.
3. Appuyez sur le bouton de la minuterie pendant 3 secondes pour éteindre la minuterie.

3.5 Vitesse du ventilateur

1. Appuyez sur la touche de vitesse du ventilateur pour sélectionner l'une des options suivantes : faible, moyenne, élevée, veille.

3.6 Mode automatique

1. Sélectionnez le mode automatique à l'aide du bouton «Mode automatique». Le ventilateur ajuste sa vitesse en fonction de la qualité de l'air dans la pièce.

Couleur de la lumière	Nombre de particules en suspension	Qualité de l'air	Vitesse du ventilateur
Vert	<50	Bonne qualité de l'air	Faible
Jaune	50-100	Moyenne	Moyenne-élevée
Rouge	>100	Médiocre	Élevée

3.7 Mode veille

1. Appuyez quatre fois sur le bouton de vitesse du ventilateur pour passer en mode veille. Toutes les lumières s'éteignent et l'appareil fonctionne à faible vitesse.
2. Appuyez sur n'importe quel bouton pour désactiver le mode veille.

3.8 Réinitialiser le filtre

1. Après 2000 heures d'utilisation, le témoin de réinitialisation du filtre s'allume pour rappeler que le filtre doit être remplacé.
2. Remplacez le filtre comme indiqué dans la section «Entretien et nettoyage».
3. Appuyez sur le bouton de réinitialisation du filtre et maintenez-le enfoncé pendant 3 secondes pour réinitialiser le filtre.

4. Résolution des problèmes

Si les problèmes suivants surviennent lors de l'utilisation du produit, reportez-vous au tableau ci-dessous pour trouver une solution. Si les problèmes ne peuvent être résolus à l'aide de ces options, veuillez contacter notre service clientèle.

Problème	Cause	Solution
Le produit ne démarre pas.	La fiche n'est pas correctement branchée.	Débrancher et réinsérer.
	La fiche ou le câble est endommagé.	Contactez le service clientèle.
Le ventilateur ne fonctionne pas.	Le produit n'est pas allumé.	Branchez et mettez le produit sous tension.
	Le moteur est endommagé.	Contactez le service clientèle.
	Le moteur est mal fixé ou des corps étrangers se trouvent dans l'appareil.	Contactez le service clientèle.
Mauvaise performance d'épuration ou pas de capacité d'épuration optimale. Problème	Le filtre n'a pas été remplacé.	Remplacer le filtre.
	L'entrée ou la sortie d'air est obstruée.	Contactez le service clientèle.
	L'emballage en plastique n'a pas été retiré du filtre.	Retirez l'emballage plastique du filtre.
	L'espace de ventilation autour de l'appareil est insuffisant.	Assurez-vous que le produit est placé à au moins 50 cm d'autres objets.
	Il n'y a pas de filtre dans l'appareil.	Placez un filtre dans le produit comme indiqué dans le manuel.
	L'espace est plus grand que prévu.	Vérifiez que le produit est adapté à la zone à purifier.

5. Entretien et nettoyage

Nettoyez le produit avec un chiffon sec et propre. Ne pas utiliser de produits de nettoyage abrasifs ou agressifs.

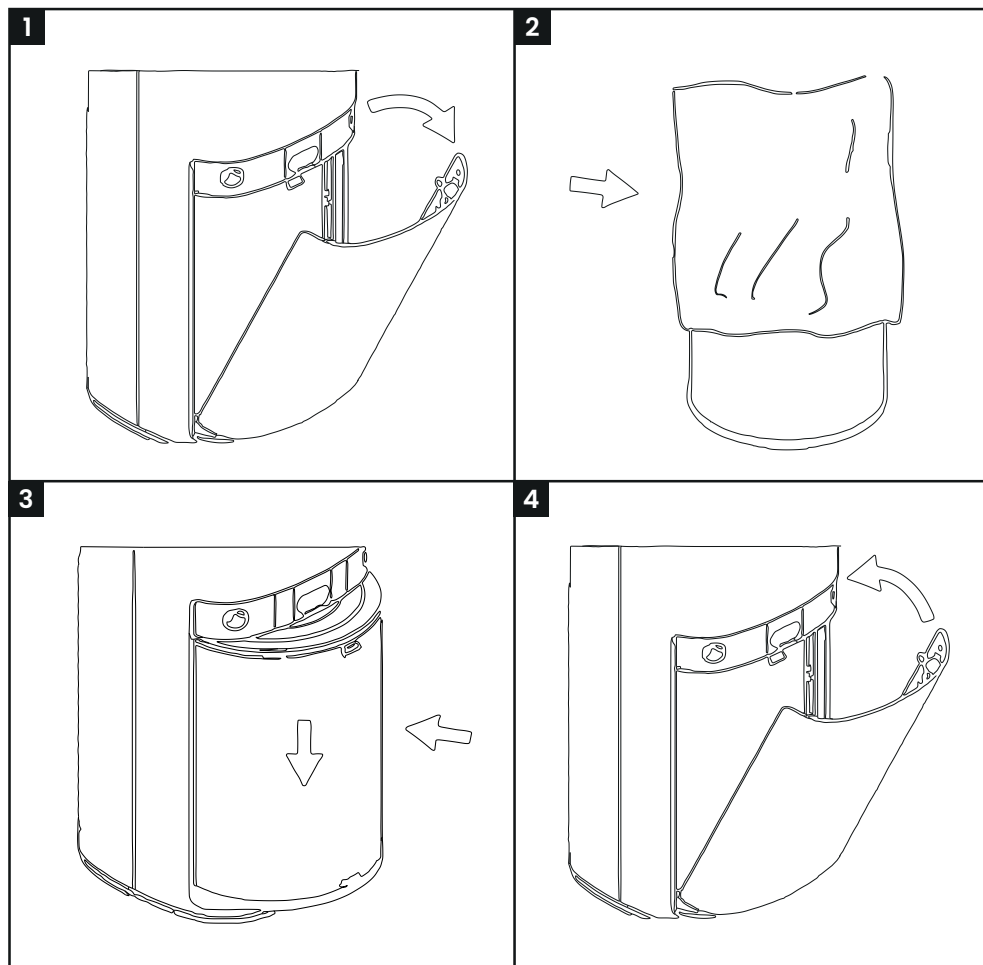

1. Ouvrez le boîtier du filtre et retirez le filtre usagé du produit.
2. Retirez l'emballage du nouveau filtre.
3. Insérez le nouveau filtre dans le produit.
4. Fermez le boîtier du filtre.

6. Stockage

Stockez le produit dans un endroit sec et propre. Ne stockez pas le produit à des températures extrêmement élevées ou basses.

7. Élimination et recyclage

Pensez à l'environnement et contribuez à un cadre de vie plus propre ! Vous pouvez contacter votre municipalité pour obtenir toutes les informations sur les possibilités d'élimination des produits mis au rebut.

7.1 Élimination



En fin de vie, ne jetez pas le produit avec les ordures ménagères, mais déposez-le dans un point de collecte désigné par le gouvernement pour qu'il soit recyclé.



L'emballage et les accessoires doivent être éliminés conformément à la réglementation environnementale en vigueur dans votre commune. Faites attention aux symboles apposés sur les différents matériaux d'emballage et, le cas échéant, mettez-les au rebut séparément. Les matériaux d'emballage sont étiquetés avec des lettres et des chiffres : 1-7 : plastique, 20-22 : papier et carton, 80-98 : matériaux composites.

7.2 Appareils électriques









Le symbole ci-contre avec la poubelle barrée indique que ce produit est soumis à la directive européenne (UE) 2012/19/EU. Cette directive stipule qu'à la fin de sa durée de vie, vous ne devez pas vous débarrasser de ce produit avec les déchets ménagers ordinaires, mais le déposer dans un point de collecte désigné par le gouvernement en vue de son recyclage.

8. Symboles

Les avertissements et symboles suivants sont utilisés dans ce manuel, sur l'emballage et sur le produit (le cas échéant).

Symbole	Description
	Suivez les instructions du manuel et conservez-le pour toute référence ultérieure.
	Un avertissement accompagné de ce symbole indique une situation potentiellement dangereuse pouvant entraîner des dommages graves et/ou des blessures mortelles.
	Une note contient des informations supplémentaires importantes pour l'utilisation du produit.

	Un avertissement accompagné de ce symbole indique une situation potentiellement dangereuse qui peut entraîner des dommages mineurs et/ou des blessures modérées.
	Convient pour une utilisation à l'intérieur.
	Prise de classe de sécurité 2.
	Ne pas utiliser dans la salle de bain ou à proximité de l'eau.
	Attention : pas de flammes nues à proximité du produit !
	Attention : danger électrique, risque d'électrocution ! Danger électrique, risque d'électrocution !

9. Déclaration de conformité CE



Ce produit est conforme à toutes les exigences et réglementations conformément à 2014/35/EU, à la directive 2014/30/EU et à la directive 2009/125/EC.

La déclaration de conformité de l'UE est disponible auprès du fournisseur.

10. Clause de non-responsabilité

Sous réserve de modifications ; les spécifications peuvent être modifiées sans justification.

DE – Benutzerhandbuch

Vorwort

Über dieses Dokument

Dieses Handbuch enthält alle Informationen für den korrekten, effizienten und sicheren Gebrauch des Produkts. Vergewissern Sie sich, dass Sie die Anweisungen in diesem Handbuch vollständig gelesen und verstanden haben, bevor Sie das Produkt installieren oder benutzen. Bewahren Sie diese Anleitung zur späteren Verwendung auf.

Originalanleitung

Diese Anleitung wurde ursprünglich in Niederländisch verfasst. Alle anderen Sprachen sind Übersetzungen der niederländischen Originalanleitung.

Service und Garantie

Wenn Sie Service oder Informationen zu Ihrem Produkt benötigen, wenden Sie sich bitte an unser Kundendienstteam unter service@auronic.nl.

Wir gewähren auf unsere Produkte eine 2-jährige Garantie. Der Kunde muss bei Inanspruchnahme der Garantie einen Kaufnachweis vorlegen können. Produktmängel müssen uns innerhalb von 2 Jahren nach dem Kaufdatum gemeldet werden. Bitte beachten Sie, dass die Garantie nicht gilt: für Schäden, die durch unsachgemäßen Gebrauch oder Reparatur entstanden sind; für Teile, die dem Verschleiß unterliegen; für Mängel, die dem Kunden zum Zeitpunkt des Kaufs bekannt waren; für Mängel, die durch eigenes Verschulden des Kunden entstanden sind, für Schäden, die durch Dritte verursacht wurden.

Inhaltsverzeichnis

1. Einleitung	41
1.1 Bestimmungsgemäße Verwendung	41
1.2 Produktübersicht	41
1.3 Produktspezifikationen	42
1.4 Inhalt der Verpackung	42
2. Sicherheit	42
2.1 Allgemein	43
2.2 Personen	43
2.3 Verwendung	43
2.4 Elektronik	44
3. Betriebsanleitung	45
3.1 ein/aus	45
3.2 Ionisierend	45
3.3 Verriegelung	45
3.4 Zeitschaltuhr	45
3.5 Lüftergeschwindigkeit	45
3.6 Automatischer Modus	45
3.7 Schlafmodus	46
3.8 Filter zurücksetzen	46
4. Störungsbeseitigung	47
5. Wartung und Reinigung	48
6. Lagerung	48
7. Entsorgung und Recycling	49
7.1 Entsorgung	49
7.2 Elektrische Geräte	49
8. Symbole	49
9. CE-Konformitätserklärung	50
10. Haftungsausschluss	50

1. Einleitung

Vielen Dank, dass Sie sich für ein Auronic-Produkt entschieden haben! Befolgen Sie stets die Sicherheitshinweise für einen sicheren Gebrauch.

1.1 Bestimmungsgemäße Verwendung

Ein Luftreiniger soll die Luftqualität in Innenräumen verbessern, indem er Schadstoffe wie Staub, Pollen, Tierhaare, Rauch und Bakterien entfernt. Dieses Gerät ist besonders nützlich für Menschen mit Allergien, Asthma oder anderen Atemproblemen. Im Allgemeinen wird die Luft angesaugt, durch verschiedene Filter geleitet (z. B. HEPA-Filter für Staubpartikel und Aktivkohle für Gerüche) und die gereinigte Luft wieder abgegeben. Auf diese Weise trägt er zu einem gesünderen Wohnumfeld bei, indem er die Menge an Allergenen und Schadstoffen in der Luft reduziert.

Der Lieferant ist von der Haftung für Verletzungen oder Schäden, die durch die Verwendung des Produkts über den bestimmungsgemäßen Gebrauch hinaus entstehen, befreit. Jegliche Änderungen am Produkt können Ihre Sicherheit und Garantie beeinträchtigen.

1.2 Produktübersicht

1. Filtergehäuse
2. Filter
3. Luftauslass
4. Bedienfeld
5. Netzkabel
6. Taste: ein/aus
7. Taste: Timer
8. Taste: Automatikbetrieb
9. Taste: Ionisator
10. Anzeige: Schlafmodus
11. Indikator: Zeit
12. Taste: Sperre
13. Anzeige: Filter zurücksetzen
14. Indikator: Luftqualität
15. Taste: Ventilatorgeschwindigkeit
16. Anzeige: Gebläsedrehzahl

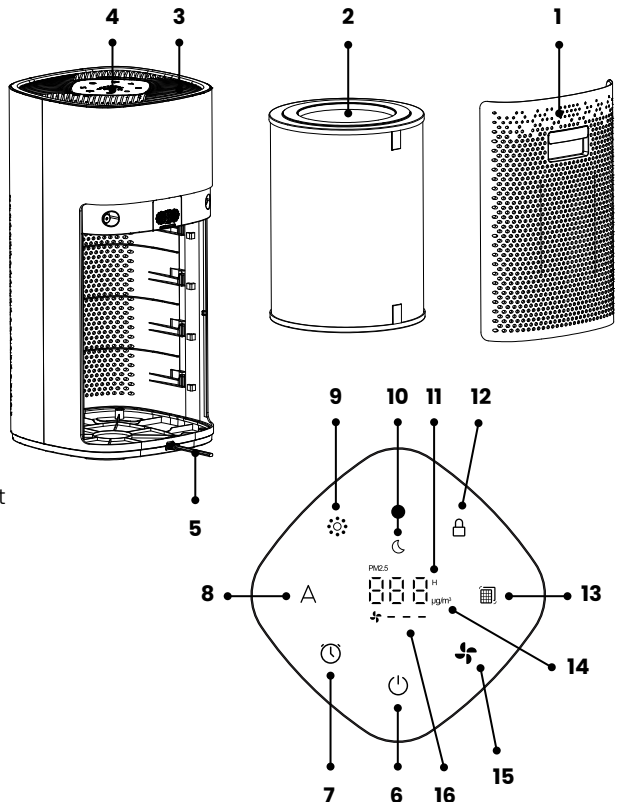

1.3 Produktspezifikationen

Abmessungen	26 x 26 x 52 cm
Gewicht	5 kg
Länge des Kabels	1,8 m
Sicherheitsklasse	II
Spannung	220-240V AC
Frequenz	50Hz
Leistung	50W
Leistungsaufnahme	0,050 kWh
Max. Geräuschpegel	Max. 55dB
CADR-Wert	450 m ³
Überhitzungsschutz	Ja

1.4 Inhalt der Verpackung

Überprüfen Sie bei Erhalt der Sendung, ob der Inhalt des Pakets mit dem Packzettel übereinstimmt. Informieren Sie Ihren Lieferanten, wenn Teile fehlen. Wenn das Produkt beschädigt erscheint, reklamieren Sie es sofort beim Spediteur und geben Sie dem Lieferanten eine detaillierte Beschreibung des Schadens. Bewahren Sie die beschädigten Teile und die Verpackung auf, um Ihre Reklamation zu belegen.

- 1x Luftreiniger
- 1x Benutzerhandbuch
- 1x Filter

2. Sicherheit



ACHTUNG!

Stellen Sie sicher, dass die Verpackung außerhalb der Reichweite von Kindern aufbewahrt wird. Erstickungsgefahr!

Lesen Sie vor dem Gebrauch das Handbuch und die Sicherheitshinweise sorgfältig durch. Der Lieferant ist nicht verantwortlich für die Nichtbeachtung der Sicherheitshinweise zur Verwendung und Handhabung des Geräts sowie für Sach- oder Personenschäden.

Beachten Sie immer die folgenden Vorsichtsmaßnahmen, wenn Sie „den Luftreiniger“, im Folgenden als „das Produkt“ bezeichnet, verwenden.

2.1 Allgemein

- Wenn Sie das Produkt zum ersten Mal benutzen, ist es wichtig, dass Sie das Handbuch und die Anweisungen sorgfältig lesen.
- Wenn das Produkt nicht funktioniert, heruntergefallen ist oder beschädigt wurde, verwenden Sie es nicht und wenden Sie sich an unseren Kundendienst.
- Überprüfen Sie vor jedem Gebrauch die Teile und das Zubehör auf Schäden oder Verschleiß (Risse/Brüche), die die Leistung beeinträchtigen könnten, und ersetzen Sie sie gegebenenfalls durch Originalteile oder vom Hersteller empfohlene Teile und Zubehör.
- Verwenden Sie kein Zubehör, das nicht vom Lieferanten angeboten wird. Diese können eine Gefahr für den Benutzer darstellen und das Produkt beschädigen.
- Verwenden Sie das Produkt nur für die in diesem Handbuch angegebenen Zwecke.
- Demontieren, reparieren oder restaurieren Sie das Produkt nicht. Dies kann zu Schäden am Produkt führen. Zu Ihrer eigenen Sicherheit sollten diese Teile nur von autorisiertem Servicepersonal ausgetauscht werden. Schicken Sie das Produkt für Reparaturen immer an ein Servicezentrum, um Schäden und Verletzungen zu vermeiden.
- Seien Sie sich der Risiken und Folgen bewusst, die mit dem unsachgemäßen Gebrauch des Produkts verbunden sind. Eine unsachgemäße Verwendung des Produkts kann zu Verletzungen und Schäden am Produkt führen.
- Entfernen Sie vor dem ersten Gebrauch das gesamte Verpackungsmaterial und alle Aufkleber.
- Das Produkt ist nur für den Gebrauch in Innenräumen geeignet. Verwenden Sie das Produkt nicht im Freien. Dies kann zu einer Beschädigung des Produkts führen.
- Decken Sie das Gerät nicht ab, auch wenn es ausgeschaltet ist.

2.2 Personen

- Dieses Produkt kann von Kindern ab 8 Jahren verwendet werden, vorausgesetzt, sie werden ordnungsgemäß beaufsichtigt und in den sicheren Gebrauch des Produkts eingewiesen und verstehen die möglichen Gefahren. Die Reinigung und Wartung des Produkts sollte nicht von Kindern durchgeführt werden, es sei denn, sie sind über 8 Jahre alt und werden beaufsichtigt.
- Das Produkt kann von Personen mit körperlichen oder geistigen Behinderungen befüllt und/oder entleert werden, vorausgesetzt, sie werden ordnungsgemäß beaufsichtigt und über den sicheren Gebrauch des Produkts unterrichtet und verstehen die möglichen Gefahren.
- Bewahren Sie das Produkt und das Kabel außerhalb der Reichweite von Kindern auf.
- Um einen elektrischen Schlag zu vermeiden, lassen Sie Haustiere oder kleine Kinder nicht auf dem Netzkabel herumkauen.

2.3 Verwendung

- Decken Sie das Gerät nicht ab, wenn es eingeschaltet ist. Legen Sie niemals Kissen oder Decken auf oder gegen das Gerät. Dies kann zu Brandgefahr, Stromschlag, Verletzungen oder Schäden am Gerät führen.
- Berühren Sie das Gerät nicht mit nassen Händen, da dies zu einem Stromschlag oder anderen Verletzungen führen kann.

2.4 Elektronik

- Wenn der Strom während des Gebrauchs ausfällt, schalten Sie das Gerät sofort aus und ziehen Sie den Netzstecker.
- Wenn die Oberfläche des Geräts Risse aufweist, schalten Sie das Gerät aus, um einen Stromschlag zu vermeiden.
- Überprüfen Sie das Netzkabel und den Stecker regelmäßig auf Anzeichen von Beschädigung oder Verschleiß. Sollte dies der Fall sein, verwenden Sie das Gerät nicht und lassen Sie das Netzkabel und/oder den Stecker durch autorisiertes Servicepersonal ersetzen oder reparieren.
- Tauchen Sie das Gerät, das Netzkabel und den Stecker nicht in Wasser ein. Falls doch Wasser in oder auf das Gerät gelangt, schalten Sie es sofort aus und wenden Sie sich an unseren Kundendienst.
- Verwenden und lagern Sie das Gerät so, dass die Kabel nicht beschädigt werden können.
- Um einen elektrischen Schlag zu vermeiden, verwenden Sie das Gerät nicht, wenn Sie vermuten, dass das Netzkabel oder der Stecker beschädigt ist. Ein beschädigtes Netzkabel oder ein beschädigter Netzstecker muss von einem Fachmann (einem autorisierten Händler) repariert oder ersetzt werden.
- Ziehen Sie nicht am Netzkabel, um das Gerät vom Stromnetz zu trennen. Dies kann einen Brand oder elektrischen Schlag verursachen.
- Wenn schwarzer Rauch aus dem Gerät austritt, ziehen Sie sofort den Netzstecker. Warten Sie, bis der Rauch verschwunden ist, bevor Sie den Inhalt des Geräts entfernen und unseren Kundendienst kontaktieren.
- Lassen Sie das/die Kabel nicht über die Kante eines Tisches oder einer Arbeitsplatte hängen.
- Legen Sie das/die Kabel nicht auf heiße Oberflächen oder in die Nähe von Öl.
- Verstecken Sie das/die Kabel nicht unter Teppichen oder Decken. Achten Sie darauf, dass das Kabel nicht auf einem Gehweg liegt.
- Bewegen Sie das Gerät nicht, indem Sie am Kabel ziehen oder das Kabel verdrehen.
- Vergewissern Sie sich vor dem Anschließen des Geräts, dass die auf dem Typenschild angegebene Netzspannung mit der Ihres Stromnetzes übereinstimmt.
- Vergewissern Sie sich, dass Sie nicht über das/die Kabel stolpern und dass die Kabel nicht geknickt, verdreht oder eingeklemmt sind.
- Lassen Sie das Gerät nicht unbeaufsichtigt, wenn es in Gebrauch ist. Wenn Sie das Gerät längere Zeit nicht benutzen, schalten Sie es aus und ziehen Sie den Netzstecker.
- Bewegen Sie das Gerät nicht, wenn es eingeschaltet ist. Schalten Sie das Gerät immer aus, bevor Sie es bewegen oder reinigen.
- Schalten Sie das Gerät aus und ziehen Sie den Netzstecker, wenn Sie das Gerät nicht benutzen oder reinigen. Lassen Sie das Gerät vollständig abkühlen, bevor Sie es reinigen.

3. Betriebsanleitung



VORSICHT!

- ◇ Achten Sie darauf, dass der Stecker nicht eingesteckt ist, wenn Sie das Gerät aufstellen oder transportieren.
- ◇ Verwenden Sie das Gerät nicht ohne den Filter.
- ◇ Entfernen Sie vor dem Gebrauch die Plastikhülle um den Filter.

3.1 ein/aus

1. Schließen Sie das Netzkabel an.
2. Drücken Sie die Netztaaste, um das Gerät einzuschalten. Das Gerät startet sofort im automatischen Modus. Das Gerät funktioniert nicht, wenn das Gehäuse nicht vollständig geschlossen ist.
3. Drücken Sie die Netztaaste erneut, um das Gerät wieder auszuschalten.

3.2 Ionisierend

1. Drücken Sie kurz auf den Ionisator taaste, um die Ionisator Funktion zu starten.
2. Die Ionisator Lampe leuchtet auf.
3. Drücken Sie erneut kurz auf den Ionisator taaste, um die Ionisierungsfunktion auszuschalten.

3.3 Verriegelung

1. Halten Sie die Sperrtaaste 3 Sekunden lang gedrückt, um die Sperre zu aktivieren.
2. Halten Sie die Sperrtaaste erneut 3 Sekunden lang gedrückt, um die Sperre zu deaktivieren.

3.4 Zeitschaltuhr

1. Drücken Sie die Timer-Taste wiederholt, um die gewünschte Zeit einzustellen. Die Zeit kann in 30-Minuten-Schritten eingestellt werden. Nach der Einstellung von 24 Stunden schaltet die Auswahl zurück auf 0.
2. Nach 5 Sekunden zeigt das Gerät die PM 2,5-Daten an. Drücken Sie die Timer-Taste einmal, um die Zeiteinstellungen anzuzeigen.
3. Halten Sie die Timer-Taste 3 Sekunden lang gedrückt, um den Timer auszuschalten.

3.5 Lüftergeschwindigkeit

1. Drücken Sie die Taste für die Gebläse Drehzahl, um zwischen den folgenden Optionen zu wählen: niedrig, mittel, hoch, Ruhezustand.

3.6 Automatischer Modus

1. Wählen Sie den Automatikmodus über die Taste Automatikmodus. Der Ventilator passt die Geschwindigkeit an die Luftqualität des Raums an.

Farbe des Lichts	Anzahl der Schwebeteilchen	Luftqualität	Lüftergeschwindigkeit
Grün	<50	Gut	Niedrig
Gelb	51-100	Durchschnittlich	Mittel-hoch
Rot	>100	Schlecht	Hoch

3.7 Schlafmodus

1. Drücken Sie die Taste für die Gebläsedrehzahl viermal, um den Schlafmodus zu aktivieren. Alle Lichter werden gedimmt und das Gerät arbeitet mit niedriger Geschwindigkeit.
2. Drücken Sie eine beliebige Taste, um den Ruhemodus auszuschalten.

3.8 Filter zurücksetzen

1. Nach 2000 Betriebsstunden leuchtet die Filterrückstelllampe auf, um Sie daran zu erinnern, dass der Filter ausgetauscht werden muss.
2. Ersetzen Sie den Filter wie unter „Wartung und Reinigung“ beschrieben.
3. Halten Sie die Filterrücksetztaste 3 Sekunden lang gedrückt, um den Filter zurückzusetzen.

4. Störungsbeseitigung

Wenn die folgenden Probleme bei der Verwendung des Produkts auftreten, finden Sie in der nachstehenden Tabelle eine Lösung. Wenn die Probleme mit diesen Optionen nicht gelöst werden können, wenden Sie sich bitte an unseren Kundendienst.

Problem	Ursache	Lösung
Das Gerät lässt sich nicht starten.	Der Stecker ist nicht richtig eingesteckt.	Ziehen Sie den Stecker und stecken Sie ihn wieder ein.
	Der Stecker oder das Kabel ist beschädigt.	Wenden Sie sich an den Kundendienst.
Das Gebläse funktioniert nicht.	Das Gerät ist nicht eingeschaltet.	Schließen Sie das Gerät an und schalten Sie es ein.
	Der Motor ist beschädigt.	Wenden Sie sich an den Kundendienst.
	Der Motor ist locker oder es befinden sich Fremdkörper im Gerät.	Wenden Sie sich an den Kundendienst.
Schlechte Reinigungsleistung oder keine optimale Reinigungskapazität. Problem.	Der Filter ist nicht ausgetauscht worden.	Ersetzen Sie den Filter.
	Der Lufteinlass oder -auslass ist blockiert.	Wenden Sie sich an den Kundendienst.
	Die Plastikhülle wurde nicht vom Filter entfernt.	Entfernen Sie die Kunststoffverpackung des Filters.
	Die Belüftung um das Gerät herum ist unzureichend.	Stellen Sie sicher, dass das Gerät mindestens 50 cm von anderen Gegenständen entfernt ist.
	Es befindet sich kein Filter im Gerät.	Setzen Sie den Filter wie in der Anleitung angegeben ein.
	Der Raum ist größer als erwartet.	Prüfen Sie, ob das Produkt für den zu reinigenden Bereich geeignet ist.

5. Wartung und Reinigung

Reinigen Sie das Produkt mit einem trockenen, sauberen Tuch. Verwenden Sie keine scheuernden oder aggressiven Reinigungsmittel.

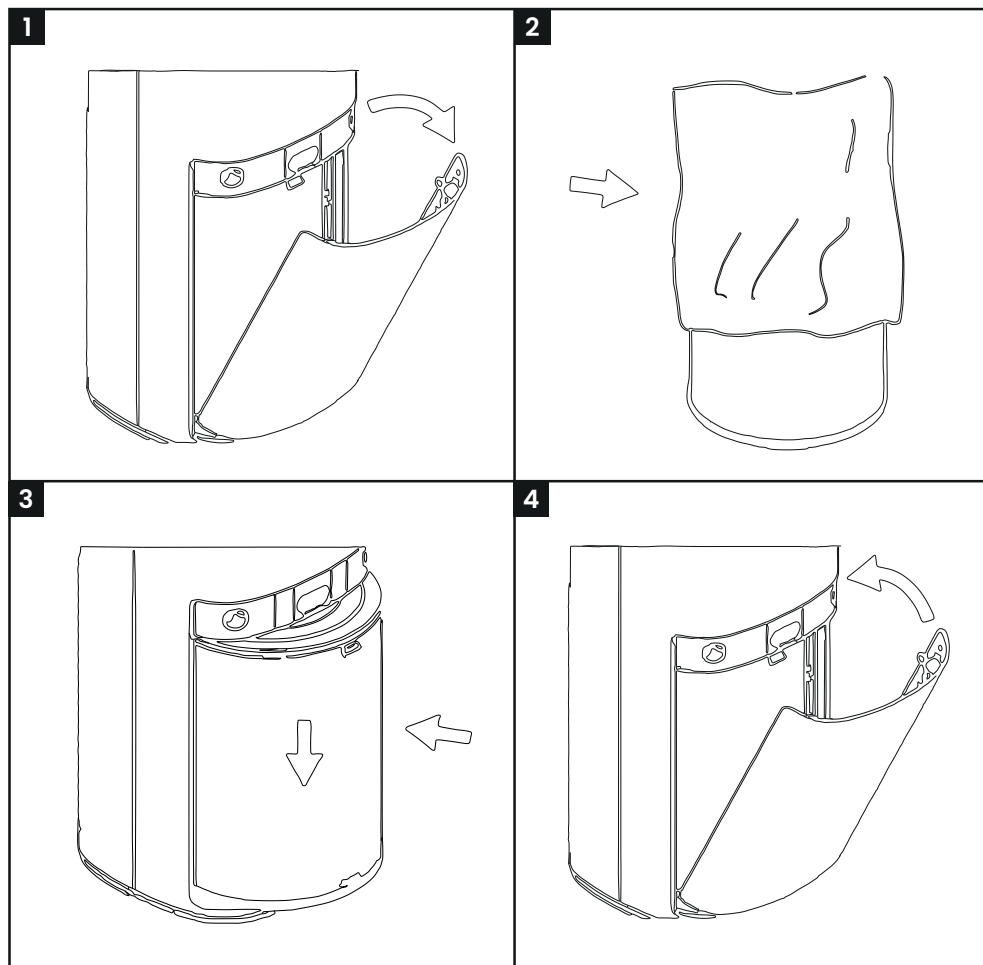

1. Öffnen Sie das Filtergehäuse und nehmen Sie den gebrauchten Filter aus dem Produkt.
2. Entfernen Sie die Verpackung des neuen Filters.
3. Setzen Sie den neuen Filter in das Gerät ein.
4. Schließen Sie das Filtergehäuse.

6. Lagerung

Lagern Sie das Produkt an einem trockenen, sauberen Ort. Lagern Sie das Produkt nicht bei extrem hohen oder niedrigen Temperaturen.

7. Entsorgung und Recycling

Denken Sie an die Umwelt und tragen Sie zu einem saubereren Lebensraum bei! Sie können sich an Ihre Gemeinde wenden, um alle Informationen über die Entsorgungsmöglichkeiten für ausrangierte Produkte zu erhalten.

7.1 Entsorgung



Entsorgen Sie das Produkt am Ende seiner Lebensdauer nicht mit dem normalen Hausmüll, sondern geben Sie es bei einer staatlich ausgewiesenen Sammelstelle zum Recycling ab.



Entsorgen Sie die Verpackung und das Zubehör gemäß den in Ihrer Gemeinde geltenden Umweltvorschriften. Achten Sie auf die Symbole auf den verschiedenen Verpackungsmaterialien und entsorgen Sie diese – falls erforderlich – getrennt. Die Verpackungsmaterialien sind mit Buchstaben und Zahlen gekennzeichnet: 1-7: Kunststoff, 20-22: Papier und Pappe, 80-98: Verbundstoffe.

7.2 Elektrische Geräte









Das nebenstehende Symbol mit der durchgestrichenen Mülltonne weist darauf hin, dass dieses Produkt der Europäischen Richtlinie (EU) 2012/19/EU unterliegt. Diese Richtlinie besagt, dass Sie dieses Produkt am Ende seiner Lebensdauer nicht mit dem normalen Hausmüll entsorgen dürfen, sondern es bei einer staatlich ausgewiesenen Sammelstelle zum Recycling abgeben müssen.

8. Symbole

Die folgenden Warnhinweise und Symbole werden in dieser Anleitung, auf der Verpackung und auf dem Produkt (sofern zutreffend) verwendet.

Symbole	Beschreibung
	Befolgen Sie die Anweisungen in diesem Handbuch und bewahren Sie es zum späteren Nachschlagen auf.
	Ein Warnhinweis mit diesem Symbol weist auf eine potenziell gefährliche Situation hin, die zu schweren Schäden und/oder tödlichen Verletzungen führen kann.
	Ein Hinweis enthält zusätzliche Informationen, die für die Verwendung des Produkts wichtig sind.

	<p>Eine Warnung mit diesem Symbol weist auf eine potenzielle Gefahrensituation hin, die zu leichten Schäden und/oder mittelschweren Verletzungen führen kann.</p>
	<p>Für den Innenbereich geeignet.</p>
	<p>Stecker der Schutzklasse 2.</p>
	<p>Nicht im Badezimmer oder in der Nähe von Wasser verwenden.</p>
	<p>Vorsicht: keine offenen Flammen in der Nähe des Produkts!</p>
	<p>Warnung! Elektrische Gefahr, Gefahr eines Stromschlags!</p>

9. CE-Konformitätserklärung



Dit product voldoet aan alle eisen en voorschriften conform 2014/35/EU, de richtlijn 2014/30/EU en de richtlijn 2009/125/EC.

Die vollständige EU-Konformitätserklärung ist beim Lieferanten erhältlich.

10. Haftungsausschluss

Änderungen vorbehalten; Spezifikationen können ohne Angabe von Gründen angepasst werden.

AU3288/AU3289



NL/BE - Handleiding - Oorspronkelijke handleiding

EN - User manual - Translation of the original manual

FR/BE - Manuel d'utilisation - Traduction du manuel original

DE - Benutzerhandbuch - Übersetzung des Originalhandbuchs



lifegoods

©LifeGoods B.V.

Wisselweg 33, 1314 CB Almere (NL)

www.auronic.nl - service@auronic.nl

06/2024 - v1.0