



Elektrische koelbox

NL/BE – Handleiding – Elektrische koelbox

EN – User manual – Electric cool box

FR/BE – Manuel d'utilisation – Glacière électrique

DE – Benutzerhandbuch – Elektrische Kühlbox

AU1003181 / AU1003182 / AU1003183

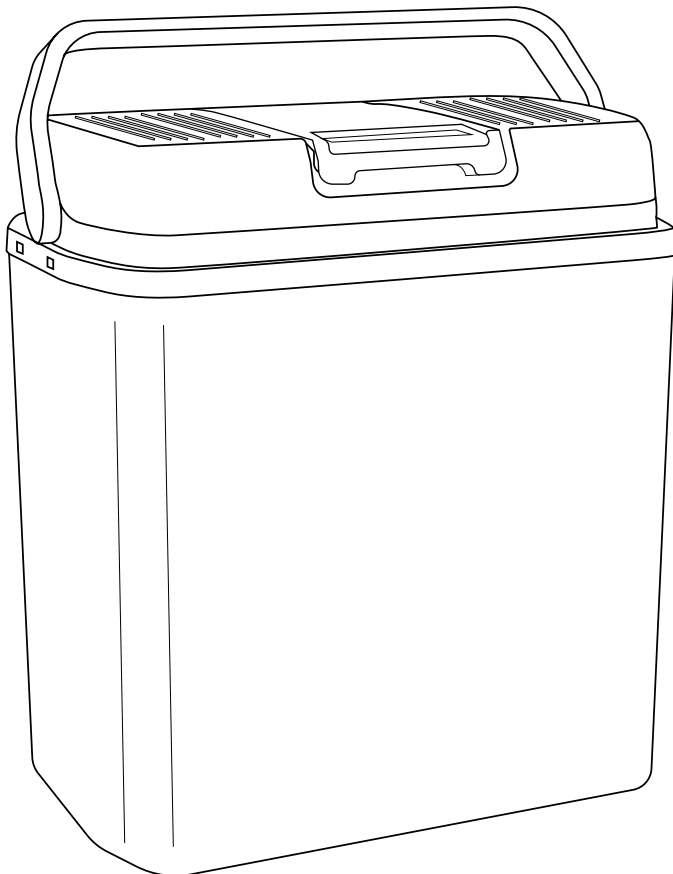

Index

| | |
|-------------------------------------|-----------|
| NL/BE – Handleiding | 3 |
| EN – User manual | 16 |
| FR/BE – Manuel d’utilisation | 29 |
| DE – Benutzerhandbuch | 42 |

NL/BE – Handleiding

Voorwoord

Over dit document

Deze handleiding bevat alle informatie voor correct, efficiënt en veilig gebruik van het product. Zorg ervoor dat je de instructies in deze handleiding volledig gelezen en begrepen hebt voordat je het product installeert of gebruikt. Bewaar deze handleiding voor toekomstig gebruik.

Oorspronkelijke instructies

Deze handleiding is oorspronkelijk geschreven in het Nederlands. Alle andere talen zijn vertalingen van de oorspronkelijke Nederlandse handleiding.

Service en garantie

Indien je service of informatie nodig hebt omtrent je product, neem dan contact op met onze klantenservice via service@auronic.nl.

Wij verlenen 2 jaar garantie op onze producten. De klant dient een aankoopbewijs te kunnen tonen wanneer er beroep wordt gedaan op de garantie. Productdefecten moeten binnen 2 jaar na aankoopdatum worden gemeld bij ons. Let op, de garantie geldt niet: bij schade veroorzaakt door onjuist gebruik of reparatie; voor aan slijtage onderhevige onderdelen; voor gebreken waarvan de klant bij aankoop op de hoogte was; bij defecten door eigen schuld van de klant, bij schade door derden.

Inhoudsopgave

| | |
|---|-----------|
| 1. Introductie | 5 |
| 1.1 Beoogd gebruik | 5 |
| 1.2 Productoverzicht | 5 |
| 1.3 Productspecificaties | 6 |
| 1.4 Overige eigenschappen | 6 |
| 1.5 Inhoud verpakking | 7 |
| 2. Veiligheid | 7 |
| 2.1 Algemeen | 7 |
| 2.2 Personen | 8 |
| 2.3 Gebruik | 9 |
| 2.4 Elektra | 10 |
| 3. Instructies voor gebruik | 11 |
| 3.1 Voor het eerst gebruik | 11 |
| 3.2 Inschakelen en functie instellingen | 11 |
| 3.3 Controlelampjes | 12 |
| 3.4 Energiebesparend advies | 12 |
| 4. Probleemoplossing | 13 |
| 5. Onderhoud en reiniging | 14 |
| 6. Opslag | 14 |
| 7. Weggooien en recyclen | 14 |
| 7.1 Afvoeren | 14 |
| 7.2 Elektrisch apparaat | 15 |
| 8. Disclaimer | 15 |

1. Introductie

Bedankt dat je hebt gekozen voor een Auronic product! Volg altijd de veiligheidsvoorschriften voor veilig gebruik.

1.1 Beoogd gebruik

Een elektrische koelbox is bedoeld om voedsel en dranken te koelen of op een constante, lage temperatuur te houden tijdens transport of opslag. Dit apparaat werkt op stroom, vaak via een autoaccu of stopcontact, en biedt een handige manier om bederfelijke waren vers te houden tijdens bijvoorbeeld kamperen, lange autoritten of andere activiteiten waarbij geen directe toegang is tot een koelkast. Door actief te koelen, verlengt de koelbox de houdbaarheid van voedingsmiddelen en zorgt voor gekoelde consumptieproducten. Het apparaat biedt gemak door onderweg dezelfde functies te vervullen als een reguliere koelkast.

De leverancier is vrijgesteld van aansprakelijkheid voor enig letsel of schade veroorzaakt door het gebruik van het product buiten het beoogde gebruik ervan. Elke wijziging van het product kan gevolgen hebben voor je veiligheid en garantie.

1.2 Productoverzicht

1. Luchttoevoer
2. Deksel
3. Bedieningspaneel
4. Luchtrooster
5. Behuizing
6. Kabelopslag
7. Ventilatordeksel
8. Afdichting
9. Opbergruimte
10. Handvat

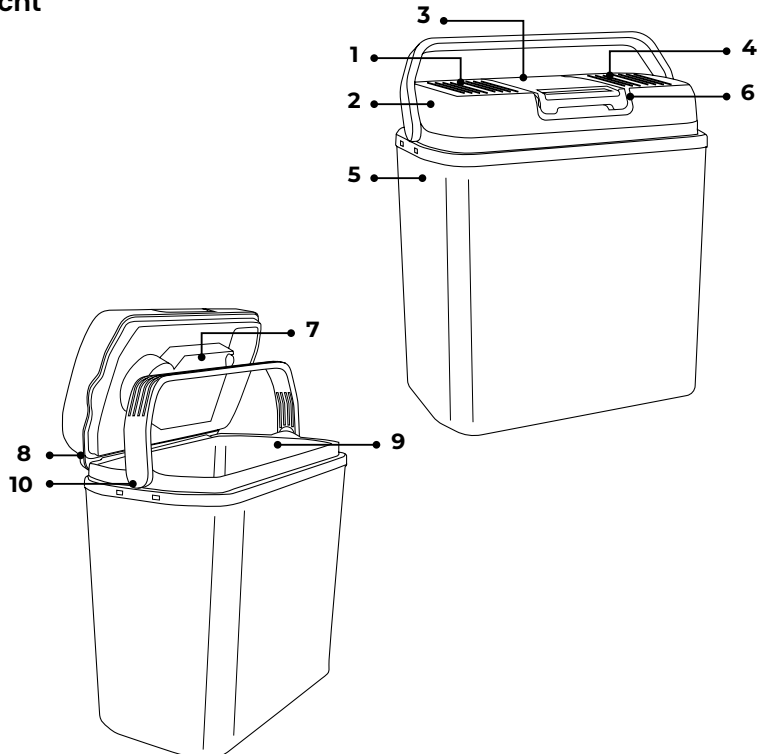

1.3 Productspecificaties

| | |
|--------------------------------------|---|
| Afmeting | 39,6 x 23,7 x 42,6 cm |
| Gewicht | 3,7 kg |
| Wisselstroom (AC) | Stroomsterkte: 1.2A/0.5A |
| | Vermogen: warm: 48W/koud: 52W/ECO: 8W |
| | Voltage: 220-240V |
| | Snoerlengte: 1,6 m |
| | Type zekering: <200A |
| | Frequentie: 50/60Hz |
| Gelijkstroom (DC) | Stroomsterkte: 5A/2.5A |
| | Vermogen: warm: 40W/koud: 48W |
| | Voltage: 12V |
| | Snoerlengte: 1,7 m |
| | Type zekering: 1-20A |
| Min/max gebruikerstemperatuur | 0 tot 55°C |
| Geluidsniveau | 48dB (35dB in ECO-stand) |
| Capaciteit | 20 l |
| Categorie | Pantry |
| Klimaatype | Sn. / N. |
| Koelvermogen | Max. 20°C verschil met de buitentemperatuur |

1.4 Overige eigenschappen

- Thermo-elektrisch waardoor je kunt koelen en verwarmen.
- Geschikt voor gelijk- en wisselstroomaansluiting (bijvoorbeeld voor in de auto, op de boot, tijdens het kamperen, thuis etc.).

1.5 Inhoud verpakking

Controleer of de inhoud van het pakket overeenkomt met de pakbon wanneer je de verzending ontvangt. Licht je leverancier in als er onderdelen ontbreken. Lijkt het product beschadigd, dien dan onmiddellijk een klacht in bij de vervoerder en geef de leverancier een gedetailleerde beschrijving van de schade. Bewaar de beschadigde onderdelen en verpakking om je klacht te onderbouwen.

- 1x Elektrische koelbox
- 1x Handleiding
- 1x Stroomkabel AC
- 1x Stroomkabel DC

2. Veiligheid



WAARSCHUWING!

- *Let erop dat het verpakkingsmateriaal niet in handen komt van kinderen. Zij kunnen erin stikken!*
- *Magnetron, elektrische kookplaat, spanningsregelaar en andere elektrische apparaten mogen niet bovenop het product worden geplaatst. Ook zware voorwerpen en vloeistofcontainers mogen niet op de bovenkant van het product worden geplaatst om vloeistoflekage te voorkomen.*
- *Houd ventilatieopeningen in de behuizing of interne structuur van het product vrij van obstakels.*

Lees voor gebruik de handleiding en de veiligheidsinformatie zorgvuldig door. De leverancier is niet verantwoordelijk voor het niet opvolgen van de veiligheidsinformatie over het gebruik en de omgang met het product of schade aan eigendommen of persoonlijk letsel.

Neem altijd de volgende voorzorgsmaatregelen in acht wanneer je gebruik maakt van 'de Elektrische koelbox', hierna te noemen 'het product'.

2.1 Algemeen

- Als dit de eerste keer is dat je het product gebruikt is het belangrijk om de handleiding en instructies zorgvuldig door te nemen.
- Als het product niet goed functioneert, gevallen of beschadigd is, gebruik het product dan niet en raadpleeg onze klantenservice.
- Controleer voor elk gebruik de onderdelen en accessoires op schade of slijtage (barsten/breuken) die het functioneren negatief kunnen beïnvloeden en vervang ze, als hiervan sprake is, door originele of door de fabrikant aanbevolen onderdelen en accessoires.
- Dek het product niet af, ook niet als hij uitstaat.
- Gebruik het product alleen voor de doeleinden aangegeven in deze handleiding.

- Gebruik het product altijd op een vlakke ondergrond en zorg voor vrije ruimte onder en rond de motorbehuizing. Houd de ventilatieopeningen aan de onderkant van de motorbehuizing vrij van stof en pluisjes om brand te voorkomen, stel ze nooit bloot aan vloeistoffen en ook niet aan ontvlambare materialen zoals kranten, servetten, theedoeken, etc.
- Haal het product niet uit elkaar, repareer en herstel het product niet. Dit kan schade aan het product aanbrengen. Voor de eigen veiligheid mogen deze onderdelen alleen vervangen worden door geautoriseerd onderhoudspersoneel. Stuur het product altijd naar servicecentrum voor reparaties om schade en persoonlijk letsel te voorkomen.
- Het product is alleen geschikt voor gebruik binnens- en buitenshuis.
- Het product is ontworpen en bedoeld voor privégebruik. Gebruik het product niet voor commerciële doeleinden.
- Houd het product uit de buurt van hitte, ruimtes waar de temperatuur relatief hoog is en hittebronnen zoals ovens.
- Let op de risico's en consequenties die verbonden zijn aan verkeerd gebruik van het product. Verkeerd gebruik van het product kan leiden tot persoonlijk letsel en schade aan het product.
- Verplaats het product niet als deze aanstaat.
- Het product is alleen bedoeld voor huishoudelijk gebruik, en niet: in personeelskeukens, in winkels, in kantoren en andere werkomgevingen, door klanten in hotels, motels en andere residentiële omgevingen, in bed & breakfast-omgevingen, op boerderijen etc.
- Bewaar geen explosieve stoffen zoals spuitbussen met een brandbaar drijfgas in de buurt van het product.
- Na het uitpakken en voor het inschakelen moet het product meer dan 6 uur op een vlakke ondergrond worden geplaatst.
- Dit product is geschikt voor het koelen en invriezen van levensmiddelen.
- Doe geen hoes over het product als deze aanstaat.
- Controleer of de koelcapaciteit van het product geschikt is voor het bewaren van het voedsel of de medicijnen. Levensmiddelen mogen alleen in de originele verpakking of in geschikte bakken worden bewaard.
- Als het product lange tijd leeg blijft staan, moet u het uitschakelen, ontdooien, schoonmaken, drogen en de deur open laten om te voorkomen dat er schimmel in het product ontstaat.

2.2 Personen

- Dit product mag door kinderen vanaf 8 jaar en ouder worden gebruikt, mits ze goed worden begeleid en geïnformeerd zijn m.b.t. het veilig gebruik van het product en de mogelijke gevaren hiervan begrijpen. Het reinigen en onderhouden van het product mag niet door kinderen worden uitgevoerd, behalve als ze ouder zijn dan 8 jaar en onder toezicht staan. Houd het product en het snoer buiten het bereik van kinderen jonger dan 8 jaar.
- Het product kan gebruikt worden door mensen met een fysieke of mentale beperking, mits ze goed worden begeleid en geïnformeerd zijn m.b.t. het veilig gebruik van het product en de mogelijke gevaren hiervan begrijpen.

- Het reinigen en onderhouden van het product mag niet door kinderen worden uitgevoerd, behalve als ze ouder zijn dan 8 jaar en onder toezicht staan.
- Houd het product en het snoer buiten het bereik van kinderen jonger dan 8 jaar.
- Laat kinderen niet met het product spelen. Gebruik en bewaar het product buiten het bereik van kinderen.

2.3 Gebruik

- Dek het product niet af als het aanstaat. Leg nooit kussen of dekens op het product of ertegenaan. Dit kan tot brandgevaar, een elektrische schok, persoonlijk letsel of schade aan het product leiden.
- Dompel het product, de stroomkabel of de stekker niet onder in water. Als er toch water in of op het product komt, zet het product dan direct uit en neem contact op met onze klantenservice.
- Gebruik het product niet in de buurt van een bad, een douche, een zwembad, of bij een (was)bak gevuld met water. Raak het product en het stroomsnoer niet met natte handen aan. Zorg ervoor dat het product niet in contact komt met water. Dompel het product niet onder in water. Als er toch water in of op het product komt, zet het product dan direct uit en neem contact op met onze klantenservice.
- Gebruik het product niet in de buurt van objecten of oppervlakken die gevoelig zijn voor hitte.
- Gebruik het product niet in de buurt van water of brandbare vloeistoffen.
- Het product is niet geschikt voor inbouw in een wand of in een inbouwkast.
- Komt er zwarte rook uit het product, haal de stekker dan onmiddellijk uit het stopcontact. Wacht tot de rook weg is voordat je de inhoud van het product verwijdert en neem contact op met onze klantenservice.
- Laat het product nooit onbeheerd als hij in gebruik is.
- Maak het product niet schoon als deze nog in het stopcontact zit.
- Plaats het product altijd op een horizontaal, effen, stabiel en niet ontvlambaar oppervlak.
- Raak het product niet aan met natte handen, dit kan een schok of ander persoonlijk letsel veroorzaken.
- Verplaats het product niet als hij aanstaat.
- Zorg ervoor dat er geen vloeistoffen op het product terecht komen om de levensduur te behouden.
- Zorg ervoor dat het product een stabiel en veilig oppervlak staat, zodat het product niet om kan vallen en er geen water in kan komen.
- Zorg ervoor dat het ventilatiesysteem niet geblokkeerd is als het product aanstaat. Dit kan leiden tot oververhitting. Houdt minimaal 10 cm ruimte vrij rondom het ventilatierooster.
- Zorg ervoor dat het product horizontaal blijft als het draait. De kantelhoek moet minder dan 5 graden zijn bij langdurig gebruik en minder dan 45 graden bij kort gebruik.
- Houd het product stabiel op de grond of in de auto; niet ondersteboven laten lopen.
- Gebruik het product alleen wanneer dat nodig is. Laat het product niet oneindig in bedrijf.
- Plaats het toestel op een droge, vlakke ondergrond, vermijd overmatig schommelen en golven wanneer het toestel op een boot staat. Niet gebruiken op ruwe zee waar trillingen prominent aanwezig zijn.

- Houd het product uit de buurt van extreme warmtebronnen of direct zonlicht.
- De koelvakken mogen niet worden gevuld met vloeistof of ijs. Deze moeten voor de opslag in een container worden vastgezet.

2.4 Elektra

- Haal het product niet uit elkaar, repareer en herstel het product niet. Dit kan schade aan het product aanbrengen. Voor de eigen veiligheid mogen deze onderdelen alleen vervangen worden door geautoriseerd onderhoudspersoneel. Stuur het product altijd naar een servicecentrum voor reparaties om schade en persoonlijk letsel te voorkomen.
- Als de stroom tijdens het gebruik uitvalt, zet het product dan direct uit en haal de stekker uit het stopcontact.
- Als het oppervlak van het product gebarsten is, zet dan het product uit om een elektrische schok te voorkomen.
- Controleer zowel netsnoer als stekker regelmatig op tekenen van schade of slijtage en is daarvan sprake, gebruik het product dan niet en laat het netsnoer en/of de stekker vervangen of repareren door geautoriseerd onderhoudspersoneel.
- Controleer zowel netsnoer als stekker regelmatig op tekenen van schade of slijtage en is daarvan sprake, gebruik het product dan niet en laat het netsnoer en/of de stekker vervangen of repareren door geautoriseerd onderhoudspersoneel.
- Gebruik geen verlengsnoer. Zorg ervoor dat het product op een geaard stopcontact is aangesloten, waar geen andere apparaten op aangesloten zijn.
- Gebruik het product niet als je vermoedt dat de stroomkabel of de stekker beschadigd zijn, om een elektrische schok te voorkomen. Een beschadigde stroomkabel of stekker moeten gerepareerd of vervangen worden door een professional (een geautoriseerde distributeur).
- Haal de stekker uit het stopcontact en zet het product uit wanneer je het product niet gebruikt en voordat je het product schoonmaakt.
- Haal de stekker van het product niet uit het stopcontact door aan de stroomkabel te trekken. Dit kan brand of een elektrische schok veroorzaken.
- Het product is niet geschikt om bedient te worden via een externe timer of een afzonderlijke afstandsbediening.
- Laat de kabel niet over de rand van een tafel of aanrecht hangen.
- Leg de kabel niet op warme oppervlakken of in de buurt van olie.
- Mocht het systeem dat de interne temperatuur regelt niet werken, dan gaat de oververhittingsbeveiliging automatisch aan en zal het product niet meer functioneren. Haal de stekker uit het stopcontact, laat het product compleet afkoelen en herstart het product.
- Steek geen objecten in de openingen van het product. Zorg ervoor dat de bewegende onderdelen niet geblokkeerd worden en dat er niks geklemd zit.
- Stop de stroomkabel niet onder tapijten of dekens. Zorg ervoor dat de kabel nooit in een wandelgang ligt.
- Verplaats het product niet als het aan staat. Zet het product altijd uit voordat je hem verplaatst of schoonmaakt.
- Verplaats het product niet door aan het snoer te trekken en draai het snoer niet.

- Verwijder voor het eerste gebruik al het verpakkingsmateriaal en eventuele stickers.
- Zorg ervoor dat de netspanning die op het type-aanduidingsplaatje staat aangegeven, overeenkomt met die van je stroomnet, voor je het product aansluit.
- Zorg ervoor dat er geen andere apparaten in hetzelfde stopcontact, of een ander stopcontact in hetzelfde circuit, aangesloten zijn, om te stoppen niet over te belasten.
- Zorg ervoor dat je niet over de kabel struikelt en dat de kabel niet geknakt of gedraaid is, of vastzit.
- Gebruik geen elektrische apparaten in de voedselvakken van het product, tenzij deze van het door de fabrikant aanbevolen type zijn.
- Het product kan worden bediend via de meegeleverde wisselstroomadapter of rechtstreeks via een 12V-voeding die via een sigarettenaansteker in een voertuig, caravan of boot of op de camping wordt geleverd.
- Vervang de zekering door een zekering met een gelijkwaardige waarde. Raadpleeg een deskundige om te analyseren waarom de zekering is doorgebrand voordat u het product weer in gebruik neemt.

3. Instructies voor gebruik

3.1 Voor het eerst gebruik

In het algemeen kunnen twee soorten voedingen worden gebruikt om het product van stroom te voorzien.

Wisselstroom

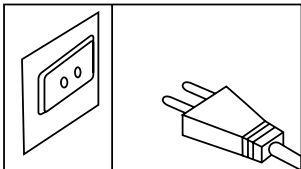

Gelijkstroom

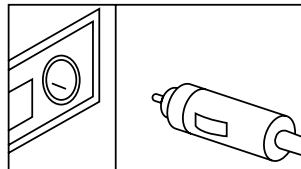

Verwijder alle verpakkingsonderdelen, inclusief de schuimkussens op de bodem van het product en de schuimkussens en tape (indien aanwezig) die worden gebruikt om de accessoires in de doos te houden.

3.2 Inschakelen en functie instellingen

1. Zorg ervoor dat de functieschakelaar van het product en de stroomschakelaar in de stand "OFF" staan.
2. Steek de stekker in het stopcontact en schakel de stroom in.
3. Zet de modusschakelaar in de stand Max.
4. Zet de functieschakelaar in de stand koud of warm. Het lampje brandt (groen betekent koud, rood betekent warm). Je hoort de ventilator werken en het product gaat werken.

3.3 Controlelampjes

De koelfunctie wordt aangegeven door het groene controlelampje. Het rode controlelampje geeft aan dat de warmhoudfunctie is ingeschakeld.

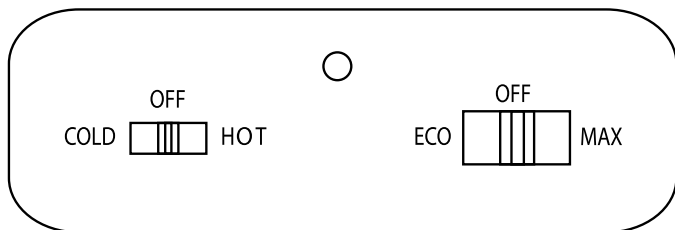

- COLD: De koelfunctie is ingeschakeld, het groene controlelampje brandt.
- OFF: Het apparaat is uitgeschakeld.
- HOT: De verwarmingsfunctie is ingeschakeld, het rode controlelampje brandt.



LET OP!

- ◇ Het product is niet ontworpen om warm voedsel te koelen of koud voedsel op te warmen. Het product is ontworpen om koud of warm voedsel op dezelfde temperatuur te houden als het wordt overgebracht. Het kan lang duren om heet voedsel af te koelen of koud voedsel op te warmen.
- ◇ Als het product tijdens werking in koel- en verwarmingsfuncties moet worden omgezet, moet de functieschakelaar in de "OFF"-stand worden gezet en na 30 minuten worden geschakeld, anders wordt de levensduur van het product verkort.
- ◇ Dit product is geschikt om verpakte voedingsmiddelen en dranken zoals fruit, groenten en frisdranken koel te bewaren. Vers voedsel mag niet lang bewaard worden. Voeg geen koolzuurhoudende dranken toe bij het opwarmen, om barsten te voorkomen.
- ◇ Het langdurig openen van de deksel kan een aanzienlijke stijging van de temperatuur van de koelruimte veroorzaken.
- ◇ Reinig regelmatig oppervlakken die in contact kunnen komen met voedsel en toegankelijke afvoersystemen.
- ◇ Als het product lange tijd leeg is, moet je de deksel sluiten, ontdooien, schoonmaken, drogen en openhouden om schimmel in de koelkast te voorkomen.

3.4 Energiebesparend advies

- Plaats het product op een droge en goed geventileerde plaats, zodat het product niet in de buurt van een warmtebron staat en niet aan direct zonlicht wordt blootgesteld.
- Voedingsmiddelen met een hoge temperatuur moeten worden afgekoeld tot kamertemperatuur voordat deze in het product worden geplaatst.
- Houd de deksel van het product zoveel mogelijk dicht.

4. Probleemoplossing

Als tijdens het gebruik van het product de volgende problemen optreden, raadpleeg dan onderstaande tabel om een oplossing te vinden. Als de problemen niet kunnen worden opgelost aan de hand van deze opties, neem dan contact op met onze klantenservice.

| Probleem | Oorzaak | Oplossing |
|--|---|---|
| Het indicatielampje gaat niet aan en de ventilator draait niet. | De stekker zit niet goed in het stopcontact. De schakelaar is niet ingeschakeld. | Steek de stekker in een stopcontact. Controleer op stroomuitval. Controleer of de stand van de schakelaar juist is. Controleer of de zekeringen van de sigarettenaansteker (in de auto) beschadigd zijn. |
| De ventilator werkt, maar het indicatielampje brandt niet. | Het indicatielampje is kapot. | Schakel geautoriseerd personeel in om het lampje te vervangen. |
| Het indicatielampje brandt, maar de ventilator werkt niet. | De ventilator is kapot. De ventilatorleiding is er af gevallen. Er zit een vreemd voorwerp vast aan het ventilatorblad. | Schakel geautoriseerd personeel in om te controleren of de ventilatorkabel uit is of om de ventilator te vervangen. Controleer of er geen vreemde stoffen op het ventilatorblad vastzitten. |
| De kleur van het controlelampje komt niet overeen met de stand van de functieschakelaar. | Er is sprake van een verkeerde polariteit van de gelijkstroomvoorziening. | Controleer of de polariteit van de gelijkstroomvoeding overeenkomt met de voedingsvraag van het product. |
| Het indicatielampje brandt, de ventilator werkt maar het product koelt/verwarmt niet. | De koelplaat is gebroken. De leiding van de koelplaat is losgeraakt. | Schakel geautoriseerd personeel in om te controleren of de draad van de koelplaat eraf is gevallen of om de koelplaat te vervangen. |
| Het indicatielampje brandt, de ventilator werkt maar het product koelt/verwarmt niet goed. | Het ventilatierooster is geblokkeerd. Er zitten te veel voorwerpen in het product. De deksel is niet goed gesloten. | Verwijder stof en voorwerpen in de buurt van het ventilatierooster. Te veel items in het product vereisen een langere koeltijd. Controleer of de deksel gesloten is. |

5. Onderhoud en reiniging

1. Ontkoppel de stroomtoevoer voor elke reiniging, elk onderhoud en na elk gebruik.
2. Zorg ervoor dat er bij het schoonmaken geen water in het gedeelte komt dat onder spanning staat.
3. Reinig het product met een zachte handdoek, lauw water of een onverdund reinigingsmiddel. Gebruik geen schurende of agressieve schoonmaakmiddelen.
4. Reinig de deurrubbers met een vochtige, schone doek en maak hem goed droog. Spoel het product niet af met water.

6. Opslag

Bewaar het product op een droge, schone plek. Bewaar het product niet in extreem hoge of lage temperaturen. De aanbevolen opslagtemperatuur is 25°C met een vochtigheidsgraad van $\geq 75\%$.

Als het product langere tijd niet gebruikt gaat worden, volg dan deze instructies:

1. Schakel het product uit.
2. Haal alle onderdelen die in het product zitten eruit.
3. Droog alle vocht in het product af met een schone doek.
4. Bewaar het product op een droge, schone plek.
5. Laat de deksel een stukje open om nare luchtjes en schimmelvorming te voorkomen.

7. Weggoien en recyclen

Denk aan het milieu en lever een bijdrage aan een schonere leefomgeving! Je kunt bij je gemeente terecht voor alle informatie over de mogelijkheden voor het afvoeren van afgedankte producten.

7.1 Afvoeren



Gooi het product aan het einde van zijn levensduur niet weg met het normale huisvuil, maar lever hem in op een door de overheid aangewezen inzamelpunt om het te laten recyclen.



Voer de verpakking en de accessoires af conform de milieuvorschriften die gelden in jouw gemeente. Let op de symbolen op de verschillende verpakkingsmaterialen en voer ze – indien nodig – gescheiden af. De verpakkingsmaterialen zijn voorzien van letters en cijfers: 1-7: plastic, 20-22: papier en karton, 80-98 composietmaterialen.

7.2 Elektrisch apparaat



Dit product is onderworpen aan de Europese richtlijn (EU) 2012/19/EU. Deze richtlijn stelt dat je dit product aan het einde van zijn levensduur niet met het normale huisvuil af mag laten voeren, maar het moet inleveren op een door de overheid aangewezen inzamelpunt om het te laten recyclen.

8. Disclaimer

Veranderingen onder voorbehoud; specificaties kunnen veranderen zonder opgave van redenen.

EN – User manual

Foreword

About this document

This manual contains all the information for correct, efficient and safe use of the product. Make sure you have fully read and understood the instructions in this manual before installing or using the product. Keep this manual for future use.

Original Instructions

This manual was originally written in Dutch. All other languages are translations of the original Dutch manual.

Service and warranty

If you need service or information regarding your product, please contact our customer service at service@auronic.nl.

We provide a 2-year warranty on our products. Customer must be able to show proof of purchase when claiming warranty. Product defects must be reported to us within 2 years from the date of purchase. Please note that the warranty does not apply: for damage caused by improper use or repair; for parts subject to wear and tear; for defects known to the customer at the time of purchase; for defects caused by the customer's own fault, for damage caused by third parties.

Table of contents

| | |
|------------------------------------|-----------|
| 1. Introduction | 18 |
| 1.1 Intended use | 18 |
| 1.2 Product overview | 18 |
| 1.3 Product specifications | 19 |
| 1.4 Other features | 19 |
| 1.5 Contents of package | 20 |
| 2. Safety | 20 |
| 2.1 General | 20 |
| 2.2 People | 21 |
| 2.3 Usage | 22 |
| 2.4 Electricity | 22 |
| 3. Instructions for use | 24 |
| 3.1 Before first time use | 24 |
| 3.2 Power on and function settings | 24 |
| 3.3 Indicator lights | 24 |
| 3.4 Energy-saving advice | 25 |
| 4. Troubleshooting | 26 |
| 5. Maintenance and cleaning | 27 |
| 6. Storage | 27 |
| 7. Disposal and recycle | 27 |
| 7.1 Disposal | 27 |
| 7.2 Electric appliance | 28 |
| 8. Disclaimer | 28 |

1. Introduction

Thank you for choosing a Auronic product! Please always follow the instructions for safe usage.

1.1 Intended use

An electric cooler is designed to cool or keep food and beverages at a constant, low temperature during transportation or storage. This device runs on electricity, often through a car battery or electrical outlet, and provides a convenient way to keep perishables fresh during such activities as camping, long car trips or other activities where there is no direct access to a refrigerator. By actively cooling, the cooler extends the shelf life of food and provides chilled consumer products. The unit offers convenience by performing the same functions as a regular refrigerator while on the road.

The supplier is released from liability for any injury or damage caused by using the product beyond its intended use. Any modification of the product may affect your safety and warranty.

1.2 Product overview

1. Air inlet
2. Lid
3. Control panel
4. Air grille
5. Housing
6. Cable storage
7. Fan cover
8. Seal
9. Storage
10. Handle

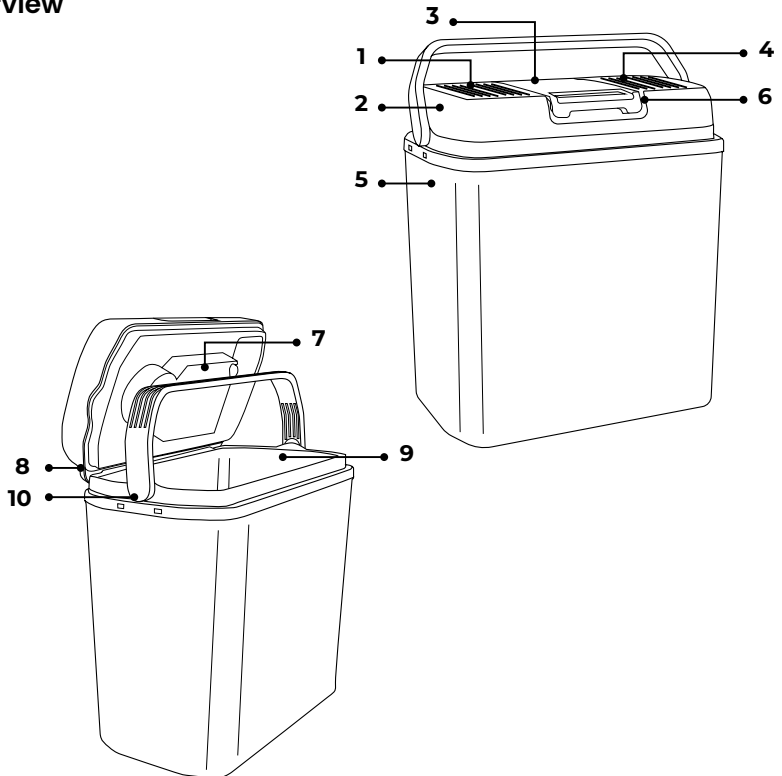

1.3 Product specifications

| | |
|---------------------------------|---|
| Dimension | 39.6 x 23.7 x 42.6 cm |
| Weight | 3.7 kg |
| Alternating current (AC) | Amperage: 1.2A/0.5A |
| | Power: Hot: 48W / Cold: 52W / ECO: 8W |
| | Voltage: 220-240V |
| | Cord length: 1.6 m |
| | Fuse type: <200A |
| | Frequency: 50/60Hz |
| Direct current (DC) | Amperage: 5A/2.5A |
| | Power: Hot: 40W / Cold: 48W |
| | Voltage: 12V |
| | Cord length: 1.7 m |
| | Fuse type: 1-20A |
| Min/max user temperature | 0 to 55°C |
| Sound level | 48dB (35dB in ECO-stand) |
| Capacity | 20 l |
| Category | Pantry |
| Climate type | Sn. / N. |
| Cooling capacity | Max. 20°C difference with the outside temperature |

1.4 Other features

- Thermoelectric allowing you to cool and heat.
- Suitable for direct and alternating current connection (e.g. for in the car, on the boat, while camping, at home, etc.).

1.5 Contents of package

When receiving your shipment, make sure that the contents are consistent with the packing list. Notify your distributor of any missing items. If the equipment appears to be damaged, file a claim immediately with the carrier and notify your distributor at once, giving a detailed description of any damage. Save the damaged parts and packing container to substantiate your claim.

- 1x Electric cool box
- 1x User manual
- 1x Power cable AC
- 1x Power cable DC

2. Safety



WARNING!

- *Make sure that the packaging material does not get into the hands of children. They can choke on it!*
- *Microwave oven, electric cooktop, voltage regulator and other electrical appliances should not be placed on top of the product. Also, heavy objects and liquid containers should not be placed on the top of the product to prevent liquid leakage.*
- *Keep ventilation openings in the product's housing or internal structure clear of obstructions.*

Before use, read the manual and safety information carefully. The supplier is not responsible for failure to follow the safety information on the use and handling of the product or damage to property or personal injury.

Always observe the following precautions when using 'the Electric cool box', hereinafter referred to as 'the product'.

2.1 General

- If this is your first time using the product, it is important to read the manual and instructions carefully.
- If the product does not function properly, has been dropped or damaged, do not use the product and consult our customer service.
- Before each use, check the parts and accessories for damage or wear (cracks/breaks) that may adversely affect their functioning and, if any, replace them with original parts and accessories or parts and accessories recommended by the manufacturer.
- Do not cover the product, even when it is off.
- Use the product only for the purposes indicated in this manual.

- Always use the product on a flat surface and allow clearance under and around the motor housing. Keep the vents on the bottom of the motor housing free of dust and lint to prevent fire, never expose them to liquids and also to flammable materials such as newspapers, napkins, dish towels, etc.
- Do not disassemble, repair, or restore the product. Doing so may cause damage to the product. For your own safety, these parts must only be replaced by authorized service personnel. Always send the product to service center for repairs to avoid damage and personal injury.
- The product is only suitable for indoor and outdoor use.
- The product is designed and intended for private use. Do not use the product for commercial purposes.
- Keep the product away from heat, areas where the temperature is relatively high, and heat sources such as ovens.
- Be aware of the risks and consequences associated with misuse of the product. Misuse of the product may result in personal injury and damage to the product.
- Do not move the product when it is on.
- The product is intended for domestic use only, and not: in staff kitchens, in retail stores, in offices and other work environments, by customers in hotels, motels and other residential settings, in bed and breakfast environments, on farms, etc.
- Do not store explosive substances such as aerosols containing a flammable propellant in the vicinity of the product.
- After unpacking and before turning on, the product should be placed on a flat surface for more than 6 hours.
- This product is suitable for refrigerating and freezing food.
- Do not put a cover over the product when it is on.
- Check whether the refrigeration capacity of the product is suitable for storing the food or medicines. Food should only be stored in its original packaging or in suitable containers.
- If the product is left empty for a long time, you should turn it off, defrost, clean, dry it, and leave the door open to prevent mold from forming inside the product.

2.2 People

- This product may be used by children aged 8 years and older, provided that they are properly supervised and informed about the safe use of the product and understand the potential hazards involved. Cleaning and maintenance of the product should not be carried out by children except if they are over 8 years of age and supervised. Keep the product and cord out of the reach of children under 8 years of age.
- The product can be used by people with a physical or mental disability, provided that they are properly supervised and informed about the safe use of the product and understand the possible dangers involved.
- Cleaning and maintenance of the product should not be carried out by children except if they are over 8 years of age and supervised.
- Keep the product and cord out of the reach of children under 8 years of age.
- Do not allow children to play with the product. Use and store the product out of the reach of children.

2.3 Usage

- Do not cover the product when it is on. Never place pillows or blankets on top of or against the product. Doing so may result in a risk of fire, electric shock, personal injury, or damage to the product.
- Do not submerge the product, power cable, or plug in water. If water does get in or on the product, turn off the product immediately and contact our customer service.
- Do not use the product near a bath, a shower, a swimming pool, or near a sink filled with water. Do not touch the product and the power cord with wet hands. Do not allow the product to come into contact with water. Do not submerge the product in water. If water does get in or on the product, turn off the product immediately and contact our customer service.
- Do not use the product near objects or surfaces that are sensitive to heat.
- Do not use the product near water or flammable liquids.
- The product is not suitable for installation in a wall or in a built-in cabinet.
- If black smoke is emitted from the product, unplug it immediately. Wait for the smoke to clear before removing the contents of the product and contact our customer service.
- Never leave the product unattended when in use.
- Do not clean the product while it is still plugged in.
- Always place the product on a horizontal, even, stable and non-flammable surface.
- Do not touch the product with wet hands, as this may cause shock or other personal injury.
- Do not move the product when it is on.
- To preserve its lifespan, do not allow liquids to get on the product.
- Make sure that the product has a stable and safe surface so that the product cannot tip over and water cannot get into it.
- Make sure that the ventilation system is not blocked when the product is on. This can lead to overheating. Keep at least 10 cm of space around the ventilation grille.
- Make sure the product remains horizontal when it rotates. The tilt angle should be less than 5 degrees for long-term use and less than 45 degrees for short-term use.
- Keep the product stable on the ground or in the car; Do not leave upside down.
- Use the product only when necessary. Do not leave the product in operation indefinitely.
- Place the unit on a dry, level surface, avoid excessive rocking and waves when the unit is on a boat. Do not use in rough seas where vibrations are prominent.
- Keep the product away from extreme heat sources or direct sunlight.
- The refrigerator compartments must not be filled with liquid or ice. These must be secured in a container before storage.

2.4 Electricity

- Do not disassemble, repair, or restore the product. Doing so may cause damage to the product. For your own safety, these parts must only be replaced by authorized service personnel. Always send the product to a service center for repairs to avoid damage and personal injury.
- If the power goes out during use, turn off the product immediately and unplug it from the wall outlet.

- If the surface of the product is cracked, turn off the product to avoid electric shock.
- Periodically check both power cord and plug for signs of damage or wear and tear, do not use the product and have the power cord and/or plug replaced or repaired by authorized service personnel.
- Periodically check both power cord and plug for signs of damage or wear and tear, do not use the product and have the power cord and/or plug replaced or repaired by authorized service personnel.
- Do not use an extension cord. Make sure the product is plugged into a grounded outlet, which is not connected to other devices.
- To avoid electric shock, do not use the product if you suspect that the power cable or plug is damaged. A damaged power cable or plug must be repaired or replaced by a professional (an authorized distributor).
- Unplug the product and turn it off when not in use and before cleaning.
- Do not unplug the product by pulling on the power cable. Doing so may cause fire or electric shock.
- The product is not suitable to be operated via an external timer or a separate remote control.
- Do not let the cable hang over the edge of a table or counter.
- Do not place the cable on hot surfaces or near oil.
- Should the system that controls the internal temperature not work, the overheat protection will automatically turn on and the product will no longer function. Unplug the product, allow it to cool down completely, and restart the product.
- Do not insert any objects into the openings of the product. Make sure that the moving parts are not blocked and that nothing is jammed.
- Do not tuck the power cable under carpets or blankets. Make sure that the cable is never in a corridor.
- Do not move the product when it is on. Always turn off the product before moving or cleaning it.
- Do not move the product by pulling on the cord or twist the cord.
- Before first use, remove all packaging materials and any stickers.
- Make sure that the mains voltage indicated on the type designation plate corresponds to that of your mains before connecting the product.
- Make sure that no other devices are plugged into the same outlet, or another outlet in the same circuit, so as not to overload stopped.
- Make sure you don't trip over the cable and that the cable isn't snapped, twisted, or stuck.
- Do not use electrical appliances in the food compartments of the product unless they are of the type recommended by the manufacturer.
- The product can be controlled via the included AC adapter or directly via a 12V power supply supplied via a cigarette lighter in a vehicle, caravan or boat or at the campsite.
- Replace the fuse with a fuse of an equivalent rating. Consult an expert to analyze why the fuse blew before returning the product to service.

3. Instructions for use

3.1 Before first time use

In general, two types of power supplies can be used to power the product.

Alternating current

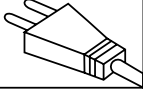
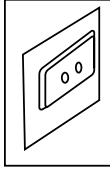

Direct current

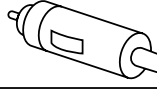
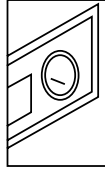

Remove all packaging parts, including the foam pads on the bottom of the product and the foam pads and tape (if any) used to hold the accessories in the box.

3.2 Power on and function settings

1. Make sure the product's function switch and power switch are in the "OFF" position.
2. Plug in the power cord and turn on the power.
3. Set the mode switch to the Max position.
4. Set the function switch to the cold or warm position. The light is on (green means cold, red means warm). You will hear the fan working and the product will start working.

3.3 Indicator lights

The cooling function is indicated by the green indicator light. The red indicator light indicates that the warming function is on.

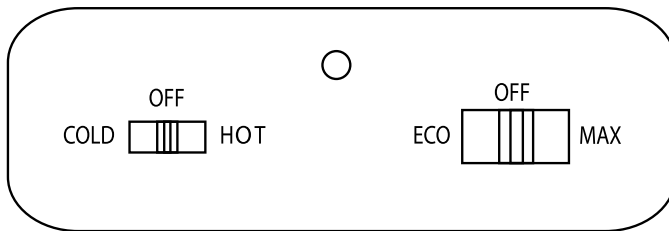

- COLD: The cooling function is switched on; the green indicator light is on.
- OFF: The device is turned off.
- HOT: The heating function is switched on; the red indicator light is on.

**ATTENTION!**

- ◇ The product is not designed to refrigerate hot food or reheat cold food. The product is designed to keep cold or hot food at the same temperature as it is transferred. It can take a long time to cool hot food or reheat cold food.
- ◇ If the product needs to be converted to cooling and heating functions during operation, the function switch must be set to the "OFF" position and switched after 30 minutes, otherwise the life of the product will be shortened.
- ◇ This product is suitable for keeping packaged foods and beverages such as fruits, vegetables and soft drinks cool. Fresh food should not be stored for a long time. Do not add carbonated drinks when reheating, to avoid cracking.
- ◇ Opening the lid for a long time can cause a significant increase in the temperature of the refrigerator compartment.
- ◇ Regularly clean surfaces that may come into contact with food and accessible drainage systems.
- ◇ If the product is empty for a long time, you need to close the lid, defrost, clean, dry and keep it open to prevent mold in the refrigerator.

3.4 Energy-saving advice

- Place the product in a dry and well-ventilated place so that the product is not near a heat source and is not exposed to direct sunlight.
- High-temperature foods should be cooled to room temperature before being placed in the product.
- Keep the lid of the product closed as much as possible.

4. Troubleshooting

If the following problems occur while using the product, refer to the table below to find a solution. If the problems cannot be solved using these options, please contact our customer service.

| Problem | Cause | Solution |
|--|---|--|
| The indicator light does not come on and the fan is not running. | The plug is not properly plugged in. The switch is not turned on. | Plug into an electrical outlet. Check for power failure. Check that the switch position is correct. Check if the cigarette lighter fuses (in the car) are damaged. |
| The fan is working, but the indicator light is not on. | The indicator light is broken. | Engage authorized personnel to replace the bulb. |
| The indicator light is on, but the fan is not operating. | The fan is broken. The fan line has fallen off. A foreign object is stuck to the fan blade. | Engage authorized personnel to check if the fan cable is out or to replace the fan. Check that no foreign material is stuck on the fan blade. |
| The color of the indicator light does not match the position of the function switch. | There is wrong polarity of the DC power supply. | Check that the polarity of the DC power supply matches the power demand of the product. |
| The indicator light is on, the fan is working but the product is not cooling/heating. | The cooling plate is broken. The cooling plate line has come off. | Engage authorized personnel to check if the cooling plate wire has fallen off or to replace the cooling plate. |
| The indicator light is on, the fan is working but the product does not cool/heat properly. | The ventilation grille is blocked. There are too many objects in the product. The lid is not closed properly. | Remove dust and objects near the ventilation grille. Too many items in the product require longer cooling time. Check that the lid is closed. |

5. Maintenance and cleaning

1. Disconnect the power supply before each cleaning, maintenance and after each use.
2. When cleaning, make sure that no water enters the live part.
3. Clean the product with a soft towel, lukewarm water or an undiluted detergent. Do not use abrasive or harsh cleaning agents.
4. Clean the door rubbers with a damp, clean cloth and dry thoroughly. Do not rinse the product with water.

6. Storage

Store the product in a dry, clean place. Do not store the product in extremely high or low temperatures. The recommended storage temperature is 25°C with humidity $\geq 75\%$.

If the product is not going to be used for an extended period of time, follow these instructions:

1. Turn off the product.
2. Remove all parts inside the product.
3. Dry all moisture inside the product with a clean cloth.
4. Store the product in a dry, clean place.
5. Leave the lid slightly open to prevent unpleasant odors and mold.

7. Disposal and recycle

Think about the environment and contribute to a cleaner living environment! You can contact your local council for all information on disposal options for discarded products.

7.1 Disposal



At the end of its life, do not dispose of the product with normal household waste, but hand it in at a government designated collection point for recycling.



Dispose of the packaging and accessories in accordance with the environmental regulations in force in your local council. Pay attention to the symbols on the different packaging materials and - if necessary - dispose of them separately. The packaging materials are marked with letters and numbers: 1-7: plastic, 20-22: paper and cardboard, 80-98 composite materials.

7.2 Electric appliance



The symbol shown here with the crossed-out garbage can indicates that this product is subject to European Directive (EU) 2012/19/EU. This directive states that at the end of its service life, you must not dispose of this product with normal household waste, but hand it in at a government designated collection point for recycling.

8. Disclaimer

Changes reserved; specifications are subject to change without stating grounds for doing so.

FR/BE – Manuel d'utilisation

Avant-propos

À propos de ce document

Ce manuel contient toutes les informations nécessaires à une utilisation correcte, efficace et sûre du produit. Assurez-vous d'avoir bien lu et compris les instructions de ce manuel avant d'installer ou d'utiliser le produit. Conservez ce manuel pour une utilisation ultérieure.

Instructions originales

Ce manuel a été rédigé à l'origine en néerlandais. Toutes les autres langues sont des traductions du manuel original en néerlandais.

Service et garantie

Si vous avez besoin d'un service ou d'une information concernant votre produit, veuillez contacter notre service clientèle via service@auronic.nl.

Nous offrons une garantie de 2 ans sur nos produits. Pour obtenir un service pendant la période de garantie, le produit doit être retourné avec une preuve d'achat. Les défauts du produit doivent être signalés dans un délai de deux ans à compter de la date d'achat. Cette garantie ne couvre pas : les dommages causés par une mauvaise utilisation ou une réparation incorrecte ; les pièces d'usure ; les défauts dont le client avait connaissance au moment de l'achat ; les dommages ou défauts causés par la négligence du client ; les dommages ou défauts causés par des tiers. Les pièces de rechange pour ce produit sont disponibles pendant 2 ans après la date de l'achat.

Table des matières

| | |
|---|-----------|
| 1. Introduction | 31 |
| 1.1 Utilisation prévue | 31 |
| 1.2 Description du produit | 31 |
| 1.3 Spécifications du produit | 32 |
| 1.4 Autres caractéristiques | 32 |
| 1.5 Contenu de l'emballage | 33 |
| 2. Sécurité | 33 |
| 2.1 Général | 33 |
| 2.2 Personnes | 34 |
| 2.3 Utilisation | 35 |
| 2.4 Électricité | 36 |
| 3. Mode d'emploi | 37 |
| 3.1 Première utilisation | 37 |
| 3.2 Mise sous tension et paramètres de fonctionnement | 37 |
| 3.3 Voyants lumineux | 38 |
| 3.4 Conseils d'économie d'énergie | 38 |
| 4. Résolution des problèmes | 39 |
| 5. Entretien et nettoyage | 40 |
| 6. Stockage | 40 |
| 7. Élimination et recyclage | 40 |
| 7.1 Élimination | 40 |
| 7.2 Appareils électriques | 41 |
| 8. Clause de non-responsabilité | 41 |

1. Introduction

Merci d'avoir choisi un produit Auronic ! Suivez toujours les instructions pour garantir une utilisation en toute sécurité.

1.1 Utilisation prévue

Une glacière électrique est conçue pour refroidir ou maintenir les aliments et les boissons à une température basse et constante pendant le transport ou le stockage. Cet appareil fonctionne à l'électricité, souvent au moyen d'une batterie de voiture ou d'une prise murale, et constitue un moyen pratique de conserver des denrées périssables fraîches, par exemple en camping, lors de longs trajets en voiture ou d'autres activités pour lesquelles il n'y a pas d'accès direct à un réfrigérateur. En refroidissant activement, la glacière prolonge la durée de conservation des aliments et fournit des produits de consommation réfrigérés. L'appareil est pratique car il remplit les mêmes fonctions qu'un réfrigérateur ordinaire pendant les trajets.

Le fournisseur est dégagé de toute responsabilité en cas de blessures ou de dommages causés par l'utilisation du produit au-delà de l'usage prévu. Toute modification du produit peut affecter votre sécurité et la garantie.

1.2 Description du produit

1. Alimentation en air
2. Couvercle
3. Panneau de commande
4. Grille d'aération
5. Boîtier
6. Rangement des câbles
7. Couvercle du ventilateur
8. Joint d'étanchéité
9. Rangement
10. Poignée

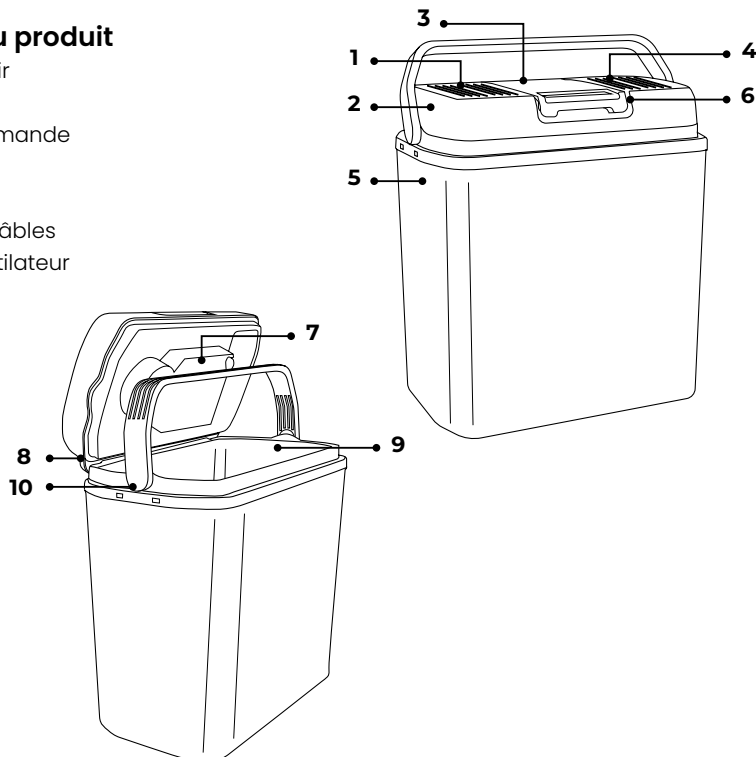

1.3 Spécifications du produit

| | |
|---|--|
| Dimensions | 39,6 x 23,7 x 42,6 cm |
| Poids | 3,7 kg |
| Courant alternatif (CA) | Ampérage : 1,2 A/0,5 A |
| | Puissance : chaud : 48W / froid : 52W / ECO : 8W |
| | Tension : 220-240V |
| | Longueur du cordon : 1,6 m |
| | Type de fusible : <200A |
| | Fréquence : 50/60Hz |
| Courant continu (DC) | Ampérage : 5A/2,5A |
| | Puissance : Chaud : 40W / Froid : 48W |
| | Tension : 12V |
| | Longueur du cordon : 1,7 m |
| | Type de fusible : 1-20A |
| Température min/max de l'utilisateur | 0 à 55 °C |
| Niveau sonore | 48 dB (35 dB en ECO-stand) |
| Capacité | 20 l |
| Catégorie | Pantry |
| Type de climat | Sn. / N. |
| Capacité de refroidissement | Différence max. de 20°C avec la température extérieure |

1.4 Autres caractéristiques

- Thermoélectrique vous permettant de refroidir et de chauffer.
- Convient pour le raccordement en courant continu et alternatif (par exemple pour dans la voiture, sur le bateau, en camping, à la maison, etc.).

1.5 Contenu de l'emballage

Vérifiez que le contenu du colis correspond au bordereau d'expédition lorsque vous recevez l'envoi. Informez votre fournisseur si des pièces sont manquantes. Si le produit semble endommagé, déposez immédiatement une plainte auprès du transporteur et donnez au fournisseur une description détaillée des dommages. Conservez les pièces endommagées et l'emballage pour étayer votre plainte.

- 1x Glacière électrique
- 1x Manuel d'utilisation
- 1x Câble d'alimentation AC
- 1x Câble d'alimentation DC

2. Sécurité



AVERTISSEMENT!

- *Assurez-vous que le matériau d'emballage ne tombe pas entre les mains d'enfants. Ils peuvent s'étouffer avec !*
- *Le four à micro-ondes, la plaque de cuisson électrique, le régulateur de tension et d'autres appareils électriques ne doivent pas être placés sur le produit. De plus, les objets lourds et les récipients de liquide ne doivent pas être placés sur le dessus du produit pour éviter les fuites de liquide.*
- *Gardez les ouvertures de ventilation dans le boîtier ou la structure interne du produit dégagées de toute obstruction.*

Avant toute utilisation, lisez attentivement le manuel et les informations de sécurité. Le fournisseur n'est pas responsable du non-respect des consignes de sécurité relatives à l'utilisation et à la manipulation du produit, ni des dommages matériels ou corporels.

Respectez toujours les précautions suivantes lors de l'utilisation de la «Glacière électrique», ci-après dénommé «le produit».

2.1 Général

- Si c'est la première fois que vous utilisez le produit, il est important de lire attentivement le manuel et les instructions.
- Si le produit ne fonctionne pas correctement, s'il est tombé ou s'il est endommagé, n'utilisez pas le produit et consultez notre service client.
- Avant chaque utilisation, vérifiez que les pièces et accessoires ne sont pas endommagés ou usés (fissures/cassures) susceptibles d'affecter négativement leur fonctionnement et, le cas échéant, remplacez-les par des pièces et accessoires d'origine ou des pièces et accessoires recommandés par le fabricant.
- Ne couvrez pas le produit, même lorsqu'il est éteint.

- Utilisez le produit uniquement aux fins indiquées dans ce manuel.
- Utilisez toujours le produit sur une surface plane et laissez un dégagement sous et autour du carter du moteur. Gardez les événements au bas du boîtier du moteur exempts de poussière et de peluches pour éviter les incendies, ne les exposez jamais à des liquides et également à des matériaux inflammables tels que des journaux, des serviettes, des torchons, etc.
- Ne démontez pas, ne réparez pas et ne restaurez pas le produit. Cela pourrait endommager le produit. Pour votre propre sécurité, ces pièces ne doivent être remplacées que par du personnel de service agréé. Envoyez toujours le produit au centre de service pour des réparations afin d'éviter tout dommage et blessure.
- Le produit ne convient qu'à une utilisation intérieure et extérieure.
- Le produit est conçu et destiné à un usage privé. N'utilisez pas le produit à des fins commerciales.
- Gardez le produit à l'abri de la chaleur, des zones où la température est relativement élevée et des sources de chaleur telles que les fours.
- Soyez conscient des risques et des conséquences associés à une mauvaise utilisation du produit. Une mauvaise utilisation du produit peut entraîner des blessures corporelles et des dommages au produit.
- Ne déplacez pas le produit lorsqu'il est allumé.
- Le produit est destiné à un usage domestique uniquement, et non : dans les cuisines du personnel, dans les magasins de détail, dans les bureaux et autres environnements de travail, par les clients dans les hôtels, motels et autres environnements résidentiels, dans les chambres d'hôtes, dans les fermes, etc.
- Ne stockez pas de substances explosives telles que des aérosols contenant un propulseur inflammable à proximité du produit.
- Après le déballage et avant de l'allumer, le produit doit être placé sur une surface plane pendant plus de 6 heures.
- Ce produit convient à la réfrigération et à la congélation des aliments.
- Ne mettez pas de couvercle sur le produit lorsqu'il est allumé.
- Vérifiez si la capacité de réfrigération du produit est adaptée au stockage des aliments ou des médicaments. Les aliments ne doivent être conservés que dans leur emballage d'origine ou dans des récipients appropriés.
- Si le produit est laissé vide pendant une longue période, vous devez l'éteindre, le décongeler, le nettoyer, le sécher et laisser la porte ouverte pour éviter la formation de moisissures à l'intérieur du produit.

2.2 Personnes

- Ce produit peut être utilisé par des enfants âgés de 8 ans et plus, à condition qu'ils soient correctement surveillés et informés de l'utilisation en toute sécurité du produit et qu'ils comprennent les dangers potentiels impliqués. Le nettoyage et l'entretien du produit ne doivent pas être effectués par des enfants, sauf s'ils ont plus de 8 ans et sont surveillés. Gardez le produit et le cordon hors de la portée des enfants de moins de 8 ans.

- Le produit peut être utilisé par des personnes souffrant d'un handicap physique ou mental, à condition qu'elles soient correctement surveillées et informées sur l'utilisation en toute sécurité du produit et qu'elles comprennent les dangers possibles encourus.
- Le nettoyage et l'entretien du produit ne doivent pas être effectués par des enfants, sauf s'ils ont plus de 8 ans et sont surveillés.
- Gardez le produit et le cordon hors de la portée des enfants de moins de 8 ans.
- Ne laissez pas les enfants jouer avec le produit. Utilisez et conservez le produit hors de portée des enfants.

2.3 Utilisation

- Ne couvrez pas le produit lorsqu'il est allumé. Ne placez jamais d'oreillers ou de couvertures sur ou contre le produit. Cela peut entraîner un risque d'incendie, d'électrocution, de blessure ou d'endommagement du produit.
- Ne plongez pas le produit, le câble d'alimentation et ne le branchez pas dans l'eau. Si de l'eau pénètre dans ou sur le produit, éteignez immédiatement le produit et contactez notre service client.
- N'utilisez pas le produit à proximité d'un bain, d'une douche, d'une piscine ou d'un évier rempli d'eau. Ne touchez pas le produit et le cordon d'alimentation avec les mains mouillées. Ne laissez pas le produit entrer en contact avec de l'eau. Ne plongez pas le produit dans l'eau. Si de l'eau pénètre dans ou sur le produit, éteignez immédiatement le produit et contactez notre service client.
- N'utilisez pas le produit à proximité d'objets ou de surfaces sensibles à la chaleur.
- N'utilisez pas le produit à proximité d'eau ou de liquides inflammables.
- Le produit ne convient pas pour une installation dans un mur ou dans une armoire encastrée.
- Si de la fumée noire est émise par le produit, débranchez-le immédiatement. Attendez que la fumée se dissipe avant de retirer le contenu du produit et contactez notre service client.
- Ne laissez jamais le produit sans surveillance lorsqu'il est utilisé.
- Ne nettoyez pas le produit lorsqu'il est encore branché.
- Placez toujours le produit sur une surface horizontale, plane, stable et ininflammable.
- Ne touchez pas le produit avec les mains mouillées, car cela pourrait provoquer un choc ou d'autres blessures.
- Ne déplacez pas le produit lorsqu'il est allumé.
- Pour préserver sa durée de vie, ne laissez pas de liquides pénétrer sur le produit.
- Assurez-vous que le produit a une surface stable et sûre afin que le produit ne puisse pas se renverser et que l'eau ne puisse pas y pénétrer.
- Assurez-vous que le système de ventilation n'est pas bloqué lorsque le produit est allumé. Cela peut entraîner une surchauffe. Gardez au moins 10 cm d'espace autour de la grille de ventilation.
- Assurez-vous que le produit reste horizontal lorsqu'il tourne. L'angle d'inclinaison doit être inférieur à 5 degrés pour une utilisation à long terme et inférieur à 45 degrés pour une utilisation à court terme.
- Maintenir le produit stable sur le sol ou dans la voiture ; Ne pas laisser à l'envers.

- N'utilisez le produit qu'en cas de besoin. Ne laissez pas le produit en fonctionnement indéfiniment.
- Placez l'appareil sur une surface sèche et plane, évitez les balancements excessifs et les vagues lorsque l'appareil est sur un bateau. Ne pas utiliser dans des mers agitées où les vibrations sont importantes.
- Gardez le produit à l'abri des sources de chaleur extrême ou de la lumière directe du soleil.
- Les compartiments du réfrigérateur ne doivent pas être remplis de liquide ou de glace. Ceux-ci doivent être sécurisés dans un conteneur avant d'être stockés.

2.4 Électricité

- Ne démontez pas, ne réparez pas et ne restaurez pas le produit. Cela pourrait endommager le produit. Pour votre propre sécurité, ces pièces ne doivent être remplacées que par du personnel de service agréé. Envoyez toujours le produit à un centre de service pour des réparations afin d'éviter tout dommage et blessure.
- En cas de panne de courant pendant l'utilisation, éteignez immédiatement le produit et débranchez-le de la prise murale.
- Si la surface du produit est fissurée, éteignez le produit pour éviter tout choc électrique.
- Vérifiez périodiquement que le cordon d'alimentation et la fiche ne présentent pas de signes de dommages ou d'usure, n'utilisez pas le produit et faites remplacer ou réparer le cordon d'alimentation et/ou la fiche par un personnel de service agréé.
- Vérifiez périodiquement que le cordon d'alimentation et la fiche ne présentent pas de signes de dommages ou d'usure, n'utilisez pas le produit et faites remplacer ou réparer le cordon d'alimentation et/ou la fiche par un personnel de service agréé.
- N'utilisez pas de rallonge. Assurez-vous que le produit est branché sur une prise mise à la terre, qui n'est pas connectée à d'autres appareils.
- Pour éviter les chocs électriques, n'utilisez pas le produit si vous pensez que le câble d'alimentation ou la prise est endommagé. Un câble d'alimentation ou une prise endommagée doit être réparé ou remplacé par un professionnel (un distributeur agréé).
- Débranchez le produit et éteignez-le lorsqu'il n'est pas utilisé et avant de le nettoyer.
- Ne débranchez pas le produit en tirant sur le câble d'alimentation. Cela pourrait provoquer un incendie ou un choc électrique.
- Le produit n'est pas adapté pour être utilisé via une minuterie externe ou une télécommande séparée.
- Ne laissez pas le câble pendre du bord d'une table ou d'un comptoir.
- Ne placez pas le câble sur des surfaces chaudes ou à proximité d'huile.
- Si le système qui contrôle la température interne ne fonctionne pas, la protection contre la surchauffe s'allumera automatiquement et le produit ne fonctionnera plus. Débranchez le produit, laissez-le refroidir complètement et redémarrez le produit.
- N'insérez aucun objet dans les ouvertures du produit. Assurez-vous que les pièces mobiles ne sont pas bloquées et que rien n'est coincé.
- Ne rangez pas le câble d'alimentation sous des tapis ou des couvertures. Assurez-vous que le câble ne se trouve jamais dans un couloir.

- Ne déplacez pas le produit lorsqu'il est allumé. Éteignez toujours le produit avant de le déplacer ou de le nettoyer.
- Ne déplacez pas le produit en tirant sur le cordon ou en tordant le cordon.
- Avant la première utilisation, retirez tous les matériaux d'emballage et tous les autocollants.
- Assurez-vous que le vol secteur indiqué sur la plaque de désignation du type correspond à celui de votre secteur avant de brancher le produit.
- Assurez-vous qu'aucun autre appareil n'est branché sur la même prise, ou une autre prise dans le même circuit, afin de ne pas surcharger arrêté.
- Assurez-vous de ne pas trébucher sur le câble et que le câble n'est pas cassé, tordu ou coincé.
- N'utilisez pas d'appareils électriques dans les compartiments alimentaires du produit à moins qu'ils ne soient du type recommandé par le fabricant.
- Le produit peut être contrôlé via l'adaptateur secteur inclus ou directement via une alimentation 12V alimentée par un allume-cigare dans un véhicule, une caravane ou un bateau ou au camping.
- Remplacez le fusible par un fusible de calibre équivalent. Consultez un expert pour analyser pourquoi le fusible a sauté avant de remettre le produit en service.

3. Mode d'emploi

3.1 Première utilisation

En général, deux types d'alimentations peuvent être utilisés pour alimenter le produit.

Courant alternatif

Courant continu

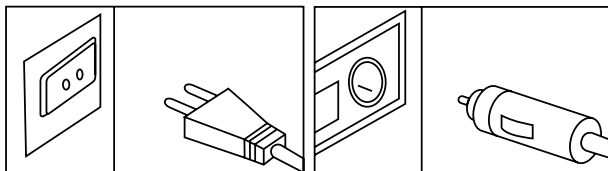

Retirez toutes les pièces de l'emballage, y compris les coussinets en mousse au bas du produit et les coussinets en mousse et le ruban adhésif (le cas échéant) utilisés pour maintenir les accessoires dans la boîte.

3.2 Mise sous tension et paramètres de fonctionnement

1. Assurez-vous que l'interrupteur de fonction et l'interrupteur d'alimentation du produit sont en position « OFF ».
2. Branchez le cordon d'alimentation et mettez l'appareil sous tension.
3. Réglez le commutateur de mode sur la position Max.
4. Réglez le commutateur de fonction sur la position froide ou chaude. La lumière est allumée (vert signifie froid, rouge signifie chaud). Vous entendrez le ventilateur fonctionner et le produit commencera à fonctionner.

3.3 Voyants lumineux

La fonction de refroidissement est indiquée par le voyant vert. Le voyant rouge indique que la fonction de maintien au chaud est activée.

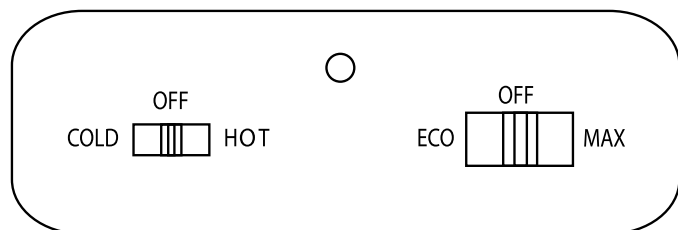

- COLD : La fonction de refroidissement est activée, le voyant vert est allumé.
- OFF : L'appareil est éteint.
- HOT : La fonction de chauffage est activée, le voyant rouge est allumé.

ATTENTION!

- ◇ Le produit n'est pas conçu pour réfrigérer des aliments chauds ou réchauffer des aliments froids. Le produit est conçu pour conserver les aliments froids ou chauds à la même température qu'ils sont transférés. Le refroidissement ou le réchauffage des aliments chauds peuvent prendre beaucoup de temps.
- ◇ Si le produit doit être converti en fonctions de refroidissement et de chauffage pendant le fonctionnement, l'interrupteur de fonction doit être réglé sur la position « OFF » et commuté après 30 minutes, sinon la durée de vie du produit sera raccourcie.
- ◇ Ce produit convient pour garder au frais les aliments et les boissons emballés tels que les fruits, les légumes et les boissons gazeuses. Les aliments frais ne doivent pas être conservés longtemps. N'ajoutez pas de boissons gazeuses lors du réchauffage, pour éviter les fissures.
- ◇ L'ouverture prolongée du couvercle peut entraîner une augmentation significative de la température du compartiment réfrigérateur.
- ◇ Nettoyez régulièrement les surfaces qui peuvent entrer en contact avec les aliments et les systèmes de drainage accessibles.
- ◇ Si le produit est vide pendant une longue période, vous devez fermer le couvercle, décongeler, nettoyer, sécher et le garder ouvert pour éviter la moisissure dans le réfrigérateur.

3.4 Conseils d'économie d'énergie

- Placez le produit dans un endroit sec et bien ventilé afin qu'il ne se trouve pas à proximité d'une source de chaleur et ne soit pas exposé à la lumière directe du soleil.
- Les aliments à haute température doivent être refroidis à température ambiante avant d'être placés dans le produit.
- Gardez le couvercle du produit fermé autant que possible.

4. Résolution des problèmes

Si les problèmes suivants surviennent lors de l'utilisation du produit, reportez-vous au tableau ci-dessous pour trouver une solution. Si les problèmes ne peuvent être résolus à l'aide de ces options, veuillez contacter notre service clientèle.

| Problème | Cause | Solution |
|--|--|--|
| Le voyant ne s'allume pas et le ventilateur ne fonctionne pas. | La fiche n'est pas correctement branchée. L'interrupteur n'est pas enclenché. | Branchez l'appareil sur une prise murale. Vérifier qu'il n'y a pas de coupure de courant. Vérifier si la position de l'interrupteur est correcte. Vérifiez si les fusibles de l'allume-cigare (dans la voiture) sont endommagés. |
| Le ventilateur fonctionne, mais le témoin lumineux ne s'allume pas. | Le voyant lumineux est cassé. | Faites appel à du personnel qualifié pour remplacer l'ampoule. |
| Le témoin lumineux est allumé, mais le ventilateur ne fonctionne pas. | Le ventilateur est cassé. La ligne du ventilateur est tombée. Un corps étranger est collé à la pale du ventilateur. | Faites appel à du personnel autorisé pour vérifier si le câble du ventilateur est débranché ou pour remplacer le ventilateur. Vérifiez qu'aucun corps étranger n'est collé sur les pales du ventilateur. |
| La couleur du voyant ne correspond pas à la position du commutateur de fonction. | La polarité de l'alimentation en courant continu est incorrecte. | Vérifiez que la polarité de l'alimentation en courant continu correspond à la demande de puissance du produit. |
| Le témoin lumineux est allumé, le ventilateur fonctionne mais le produit ne refroidit pas/ne chauffe pas. | La plaque de refroidissement est cassée. La ligne de la plaque de refroidissement s'est détachée. | Faites appel à du personnel autorisé pour vérifier si le fil de la plaque de refroidissement est tombé ou pour remplacer la plaque de refroidissement. |
| Le témoin lumineux est allumé, le ventilateur fonctionne mais le produit ne refroidit pas/ne chauffe pas correctement. | La grille de ventilation est bloquée. Il y a trop d'objets dans le produit. Le couvercle n'est pas correctement fermé. | Retirez la poussière et les objets se trouvant à proximité de la grille d'aération. Trop d'éléments dans le produit nécessitent un temps de refroidissement plus long. Vérifiez que le couvercle est bien fermé. |

5. Entretien et nettoyage

1. Débranchez l'alimentation électrique avant chaque nettoyage, entretien et après chaque utilisation.
2. Lors du nettoyage, veillez à ne pas laisser l'eau pénétrer dans la section sous tension.
3. Nettoyez le produit avec une serviette douce, de l'eau tiède ou un détergent non dilué. N'utilisez pas de produits de nettoyage abrasifs ou agressifs.
4. Nettoyez les joints de porte avec un chiffon propre et humide et séchez-les soigneusement. Ne rincez pas le produit à l'eau.

6. Stockage

Conservez le produit dans un endroit sec et propre. Ne stockez pas le produit à des températures extrêmement élevées ou basses. La température de stockage recommandée est de 25°C avec un taux d'humidité de $\geq 75\%$.

Si le produit n'est pas utilisé pendant une période prolongée, suivez ces instructions :

1. Éteignez le produit.
2. Retirez toutes les pièces qui se trouvent à l'intérieur du produit.
3. Séchez toute humidité dans le produit avec un chiffon propre.
4. Conservez le produit dans un endroit sec et propre.
5. Laissez le couvercle légèrement ouvert pour éviter les odeurs désagréables et la moisissure.

7. Élimination et recyclage

Pensez à l'environnement et contribuez à un cadre de vie plus propre ! Vous pouvez contacter votre municipalité pour obtenir toutes les informations sur les possibilités d'élimination des produits mis au rebut.

7.1 Élimination



En fin de vie, ne jetez pas le produit avec les ordures ménagères, mais déposez-le dans un point de collecte désigné par le gouvernement pour qu'il soit recyclé.



L'emballage et les accessoires doivent être éliminés conformément à la réglementation environnementale en vigueur dans votre commune. Faites attention aux symboles apposés sur les différents matériaux d'emballage et, le cas échéant, mettez-les au rebut séparément. Les matériaux d'emballage sont étiquetés avec des lettres et des chiffres : 1-7 : plastique, 20-22 : papier et carton, 80-98 : matériaux composites.

7.2 Appareils électriques



Le symbole ci-contre avec la poubelle barrée indique que ce produit est soumis à la directive européenne (UE) 2012/19/EU. Cette directive stipule qu'à la fin de sa durée de vie, vous ne devez pas vous débarrasser de ce produit avec les déchets ménagers ordinaires, mais le déposer dans un point de collecte désigné par le gouvernement en vue de son recyclage.

8. Clause de non-responsabilité

Sous réserve de modifications ; les spécifications peuvent être modifiées sans justification.

DE – Benutzerhandbuch

Vorwort

Über dieses Dokument

Dieses Handbuch enthält alle Informationen für den korrekten, effizienten und sicheren Gebrauch des Produkts. Vergewissern Sie sich, dass Sie die Anweisungen in diesem Handbuch vollständig gelesen und verstanden haben, bevor Sie das Produkt installieren oder benutzen. Bewahren Sie diese Anleitung zur späteren Verwendung auf.

Originalanleitung

Diese Anleitung wurde ursprünglich in Niederländisch verfasst. Alle anderen Sprachen sind Übersetzungen der niederländischen Originalanleitung.

Service und Garantie

Wenn Sie Service oder Informationen zu Ihrem Produkt benötigen, wenden Sie sich bitte an unser Kundendienstteam unter service@auronic.nl.

Wir gewähren auf unsere Produkte eine 2-jährige Garantie. Der Kunde muss bei Inanspruchnahme der Garantie einen Kaufnachweis vorlegen können. Produktmängel müssen uns innerhalb von 2 Jahren nach dem Kaufdatum gemeldet werden. Bitte beachten Sie, dass die Garantie nicht gilt: für Schäden, die durch unsachgemäßen Gebrauch oder Reparatur entstanden sind; für Teile, die dem Verschleiß unterliegen; für Mängel, die dem Kunden zum Zeitpunkt des Kaufs bekannt waren; für Mängel, die durch eigenes Verschulden des Kunden entstanden sind, für Schäden, die durch Dritte verursacht wurden.

Inhaltsverzeichnis

| | |
|---|-----------|
| 1. Einleitung | 44 |
| 1.1 Bestimmungsgemäße Verwendung | 44 |
| 1.2 Produktübersicht | 44 |
| 1.3 Produktspezifikationen | 45 |
| 1.4 Andere Eigenschaften | 45 |
| 1.5 Inhalt der Verpackung | 46 |
| 2. Sicherheit | 46 |
| 2.1 Allgemein | 46 |
| 2.2 Personen | 47 |
| 2.3 Nutzung | 48 |
| 2.4 Elektrizität | 49 |
| 3. Betriebsanleitung | 50 |
| 3.1 Erstmalige Nutzung | 50 |
| 3.2 Einschalt- und Funktionseinstellungen | 51 |
| 3.3 Kontrollleuchten | 51 |
| 3.4 Tipps zum Energiesparen | 52 |
| 4. Störungsbeseitigung | 52 |
| 5. Wartung und Reinigung | 53 |
| 6. Lagerung | 53 |
| 7. Entsorgung und Recycling | 54 |
| 7.1 Entsorgung | 54 |
| 7.2 Elektrische Geräte | 54 |
| 8. Haftungsausschluss | 54 |

1. Einleitung

Vielen Dank, dass Sie sich für ein Auronic-Produkt entschieden haben! Befolgen Sie stets die Sicherheitshinweise für einen sicheren Gebrauch.

1.1 Bestimmungsgemäße Verwendung

Eine elektrische Kühlbox dient dazu, Lebensmittel und Getränke während des Transports oder der Lagerung bei einer konstanten, niedrigen Temperatur zu kühlen oder zu halten. Dieses Gerät wird mit Strom betrieben, häufig über eine Autobatterie oder eine Steckdose, und bietet eine bequeme Möglichkeit, verderbliche Lebensmittel frisch zu halten, z. B. beim Camping, auf langen Autofahrten oder bei anderen Aktivitäten, bei denen kein direkter Zugang zu einem Kühlschrank besteht. Durch aktive Kühlung verlängert die Kühlbox die Haltbarkeit von Lebensmitteln und sorgt für gekühlte Verbraucherprodukte. Das Gerät bietet Komfort, indem es unterwegs die gleichen Funktionen wie ein normaler Kühlschrank erfüllt.

Der Lieferant ist von der Haftung für Verletzungen oder Schäden, die durch die Verwendung des Produkts über den bestimmungsgemäßen Gebrauch hinaus entstehen, befreit. Jegliche Änderungen am Produkt können Ihre Sicherheit und Garantie beeinträchtigen.

1.2 Produktübersicht

1. Luftzufuhr
2. Deckel
3. Bedienfeld
4. Luftgitter
5. Gehäuse
6. Kabelaufbewahrung
7. Lüfterabdeckung
8. Dichtung
9. Lagerung
10. Handgriff

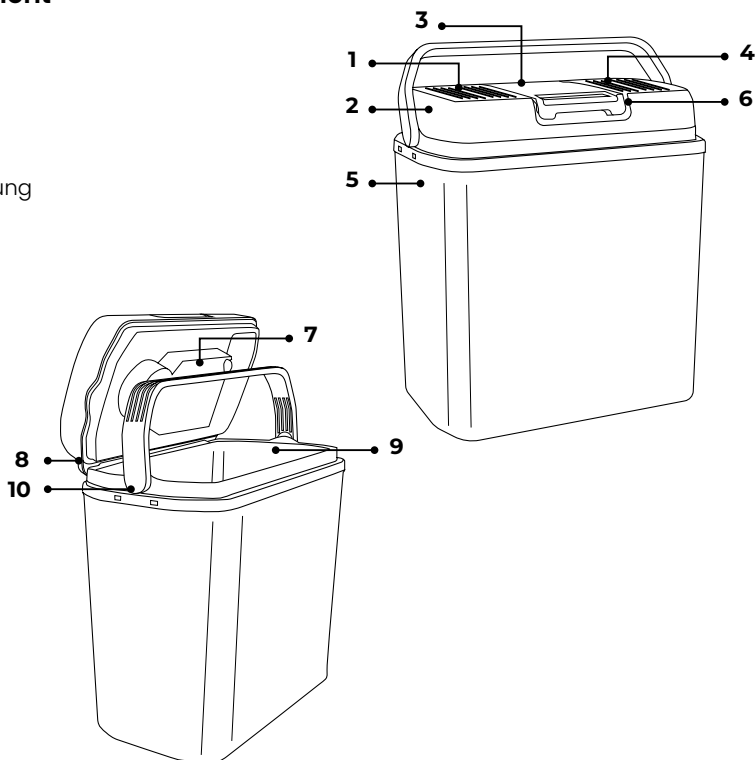

1.3 Produktspezifikationen

| | |
|-----------------------------------|--|
| Abmessungen | 39,6 x 23,7 x 42,6 cm |
| Gewicht | 3,7 kg |
| Wechselstrom (AC) | Stromstärke: 1,2 A/0,5 A |
| | Leistung: Warm: 48W / Kälte: 52W / ECO: 8W |
| | Spannung: 220-240V |
| | Kabellänge: 1,6 m |
| | Sicherungstyp: <200A |
| | Frequenz: 50/60Hz |
| Gleichstrom (DC) | Stromstärke: 5A/2,5A |
| | Leistung: Heiß: 40W / Kälte: 48W |
| | Spannung: 12V |
| | Kabellänge: 1,7 m |
| | Sicherungstyp: 1-20A |
| Min/Max Benutzertemperatur | 0 bis 55 °C |
| Geräuschpegel | 48dB (35dB im ECO-Ständer) |
| Kapazität | 20 l |
| Kategorie | Pantry |
| Klima-Typ | Sn. / N. |
| Kühlleistung | Max. 20°C Differenz zur Außentemperatur |

1.4 Andere Eigenschaften

- Thermoelektrisch, mit dem Sie kühlen und heizen können.
- Geeignet für Gleich- und Wechselstromanschluss (z.B. für im Auto, auf dem Boot, beim Camping, zu Hause, etc.).

1.5 Inhalt der Verpackung

Überprüfen Sie bei Erhalt der Sendung, ob der Inhalt des Pakets mit dem Packzettel übereinstimmt. Informieren Sie Ihren Lieferanten, wenn Teile fehlen. Wenn das Produkt beschädigt erscheint, reklamieren Sie es sofort beim Spediteur und geben Sie dem Lieferanten eine detaillierte Beschreibung des Schadens. Bewahren Sie die beschädigten Teile und die Verpackung auf, um Ihre Reklamation zu belegen.

- 1x Elektrische Kühlbox
- 1x Benutzerhandbuch
- 1x Stromkabel AC
- 1x Stromkabel DC

2. Sicherheit



WARNUNG!

- *Achten Sie darauf, dass das Verpackungsmaterial nicht in die Hände von Kindern gelangt. Sie können daran erstickten!*
- *Mikrowellenherd, Elektroherd, Spannungsregler und andere Elektrogeräte sollten nicht auf das Produkt gestellt werden. Außerdem sollten schwere Gegenstände und Flüssigkeitsbehälter nicht auf das Produkt gestellt werden, um ein Auslaufen von Flüssigkeit zu verhindern.*
- *Halten Sie die Belüftungsöffnungen im Gehäuse oder in der inneren Struktur des Produkts frei von Hindernissen.*

Lesen Sie vor dem Gebrauch das Handbuch und die Sicherheitshinweise sorgfältig durch. Der Lieferant ist nicht verantwortlich für die Nichtbeachtung der Sicherheitshinweise zur Verwendung und Handhabung des Geräts sowie für Sach- oder Personenschäden.

Beachten Sie immer die folgenden Vorsichtsmaßnahmen, wenn Sie „die/den/das Elektrische Kühlbox“, im Folgenden als „das Produkt“ bezeichnet, verwenden.

2.1 Allgemein

- Wenn Sie das Produkt zum ersten Mal verwenden, ist es wichtig, das Handbuch und die Anweisungen sorgfältig zu lesen.
- Wenn das Produkt nicht richtig funktioniert, fallen gelassen oder beschädigt wurde, verwenden Sie das Produkt nicht und wenden Sie sich an unseren Kundendienst.
- Überprüfen Sie vor jedem Gebrauch die Teile und Zubehörteile auf Beschädigungen oder Verschleiß (Risse/Brüche), die ihre Funktion beeinträchtigen können, und ersetzen Sie sie gegebenenfalls durch Originalteile und Zubehör oder Teile und Zubehör, die vom Hersteller empfohlen werden.
- Decken Sie das Produkt nicht ab, auch wenn es ausgeschaltet ist.

- Verwenden Sie das Produkt nur für die in diesem Handbuch angegebenen Zwecke.
- Verwenden Sie das Produkt immer auf einer ebenen Fläche und lassen Sie Abstand unter und um das Motorgehäuse herum. Halten Sie die Lüftungsschlitze an der Unterseite des Motorgehäuses staub- und fusselfrei, um einen Brand zu vermeiden, und setzen Sie sie niemals Flüssigkeiten und auch brennbaren Materialien wie Zeitungen, Servietten, Geschirrtüchern usw. aus.
- Zerlegen, reparieren oder restaurieren Sie das Produkt nicht. Andernfalls kann das Produkt beschädigt werden. Zu Ihrer eigenen Sicherheit dürfen diese Teile nur von autorisiertem Servicepersonal ausgetauscht werden. Senden Sie das Produkt immer zur Reparatur an ein Servicecenter, um Schäden und Verletzungen zu vermeiden.
- Das Produkt ist nur für den Innen- und Außenbereich geeignet.
- Das Produkt ist für den privaten Gebrauch konzipiert und bestimmt. Verwenden Sie das Produkt nicht für kommerzielle Zwecke.
- Halten Sie das Produkt von Hitze, Bereichen mit relativ hohen Temperaturen und Wärmequellen wie Öfen fern.
- Seien Sie sich der Risiken und Folgen bewusst, die mit dem Missbrauch des Produkts verbunden sind. Eine unsachgemäße Verwendung des Produkts kann zu Verletzungen und Schäden am Produkt führen.
- Bewegen Sie das Produkt nicht, wenn es eingeschaltet ist.
- Das Produkt ist nur für den Hausgebrauch bestimmt und nicht: in Personalküchen, in Einzelhandelsgeschäften, in Büros und anderen Arbeitsumgebungen, von Kunden in Hotels, Motels und anderen Wohnumgebungen, in Bed & Breakfast-Umgebungen, auf Bauernhöfen usw.
- Lagern Sie keine explosiven Substanzen wie Aerosole, die ein brennbares Treibmittel enthalten, in der Nähe des Produkts.
- Nach dem Auspacken und vor dem Einschalten sollte das Produkt länger als 6 Stunden auf eine ebene Fläche gestellt werden.
- Dieses Produkt eignet sich zum Kühlen und Einfrieren von Lebensmitteln.
- Legen Sie keine Abdeckung über das Produkt, wenn es aufgesetzt ist.
- Prüfen Sie, ob die Kühlleistung des Produkts für die Lagerung von Lebensmitteln oder Medikamenten geeignet ist. Lebensmittel sollten nur in der Originalverpackung oder in geeigneten Behältern gelagert werden.
- Wenn das Produkt längere Zeit leer bleibt, sollten Sie es ausschalten, auftauen, reinigen, trocknen und die Tür offenlassen, um zu verhindern, dass sich Schimmel im Produkt bildet.

2.2 Personen

- Dieses Produkt darf von Kindern ab 8 Jahren verwendet werden, vorausgesetzt, sie werden ordnungsgemäß beaufsichtigt und über die sichere Verwendung des Produkts informiert und verstehen die damit verbundenen potenziellen Gefahren. Die Reinigung und Wartung des Produkts sollte nicht von Kindern durchgeführt werden, es sei denn, sie sind über 8 Jahre alt und werden beaufsichtigt. Bewahren Sie das Produkt und das Kabel außerhalb der Reichweite von Kindern unter 8 Jahren auf.

- Das Produkt kann von Personen mit einer körperlichen oder geistigen Behinderung verwendet werden, vorausgesetzt, sie werden ordnungsgemäß beaufsichtigt und über die sichere Verwendung des Produkts informiert und verstehen die möglichen Gefahren.
- Die Reinigung und Wartung des Produkts sollte nicht von Kindern durchgeführt werden, es sei denn, sie sind über 8 Jahre alt und werden beaufsichtigt.
- Bewahren Sie das Produkt und das Kabel außerhalb der Reichweite von Kindern unter 8 Jahren auf.
- Lassen Sie Kinder nicht mit dem Produkt spielen. Verwenden und lagern Sie das Produkt außerhalb der Reichweite von Kindern.

2.3 Nutzung

- Decken Sie das Produkt nicht ab, wenn es eingeschaltet ist. Legen Sie niemals Kissen oder Decken auf oder gegen das Produkt. Andernfalls besteht die Gefahr von Bränden, Stromschlägen, Verletzungen oder Schäden am Produkt.
- Tauchen Sie das Produkt, das Netzkabel nicht in Wasser und stecken Sie es nicht in Wasser. Wenn Wasser in oder auf das Produkt gelangt, schalten Sie das Produkt sofort aus und wenden Sie sich an unseren Kundendienst.
- Verwenden Sie das Produkt nicht in der Nähe einer Badewanne, einer Dusche, eines Schwimmbads oder in der Nähe eines mit Wasser gefüllten Waschbeckens. Berühren Sie das Produkt und das Netzkabel nicht mit nassen Händen. Lassen Sie das Produkt nicht mit Wasser in Berührung kommen. Tauchen Sie das Produkt nicht in Wasser. Wenn Wasser in oder auf das Produkt gelangt, schalten Sie das Produkt sofort aus und wenden Sie sich an unseren Kundendienst.
- Verwenden Sie das Produkt nicht in der Nähe von Gegenständen oder Oberflächen, die hitzeempfindlich sind.
- Verwenden Sie das Produkt nicht in der Nähe von Wasser oder brennbaren Flüssigkeiten.
- Das Produkt ist nicht für den Einbau in eine Wand oder in einen Einbauschränk geeignet.
- Wenn schwarzer Rauch aus dem Produkt austritt, ziehen Sie sofort den Netzstecker. Warten Sie, bis sich der Rauch verzogen hat, bevor Sie den Inhalt des Produkts entfernen, und wenden Sie sich an unseren Kundendienst.
- Lassen Sie das Produkt während des Gebrauchs niemals unbeaufsichtigt.
- Reinigen Sie das Produkt nicht, während es noch eingesteckt ist.
- Stellen Sie das Produkt immer auf eine waagerechte, ebene, stabile und nicht brennbare Oberfläche.
- Berühren Sie das Produkt nicht mit nassen Händen, da dies zu Stößen oder anderen Verletzungen führen kann.
- Bewegen Sie das Produkt nicht, wenn es eingeschaltet ist.
- Um die Lebensdauer zu erhalten, lassen Sie keine Flüssigkeiten auf das Produkt gelangen.
- Stellen Sie sicher, dass das Produkt eine stabile und sichere Oberfläche hat, damit das Produkt nicht umkippen und kein Wasser eindringen kann.
- Stellen Sie sicher, dass das Belüftungssystem nicht blockiert ist, wenn das Produkt eingeschaltet ist. Dies kann zu einer Überhitzung führen. Halten Sie mindestens 10 cm Platz um das Lüftungsgitter herum.

- Stellen Sie sicher, dass das Produkt beim Drehen horizontal bleibt. Der Neigungswinkel sollte bei langfristiger Nutzung weniger als 5 Grad und bei kurzfristiger Nutzung weniger als 45 Grad betragen.
- Halten Sie das Produkt stabil auf dem Boden oder im Auto. Nicht auf dem Kopf stehend lassen.
- Verwenden Sie das Produkt nur bei Bedarf. Lassen Sie das Produkt nicht auf unbestimmte Zeit in Betrieb.
- Stellen Sie das Gerät auf eine trockene, ebene Oberfläche, vermeiden Sie übermäßiges Schaukeln und Wellen, wenn sich das Gerät auf einem Boot befindet. Nicht bei rauher See verwenden, bei denen Vibrationen stark ausgeprägt sind.
- Halten Sie das Produkt von extremen Wärmequellen oder direkter Sonneneinstrahlung fern.
- Die Kühlfächer dürfen nicht mit Flüssigkeit oder Eis gefüllt werden. Diese müssen vor der Lagerung in einem Behälter gesichert werden.

2.4 Elektrizität

- Zerlegen, reparieren oder restaurieren Sie das Produkt nicht. Andernfalls kann das Produkt beschädigt werden. Zu Ihrer eigenen Sicherheit dürfen diese Teile nur von autorisiertem Servicepersonal ausgetauscht werden. Senden Sie das Produkt immer zur Reparatur an ein Servicecenter, um Schäden und Verletzungen zu vermeiden.
- Wenn während des Gebrauchs der Strom ausfällt, schalten Sie das Produkt sofort aus und ziehen Sie den Netzstecker.
- Wenn die Oberfläche des Produkts Risse aufweist, schalten Sie das Produkt aus, um einen Stromschlag zu vermeiden.
- Überprüfen Sie regelmäßig das Netzkabel und den Netzstecker auf Anzeichen von Beschädigungen oder Verschleiß, verwenden Sie das Produkt nicht und lassen Sie das Netzkabel und/oder den Netzstecker von autorisiertem Servicepersonal austauschen oder reparieren.
- Überprüfen Sie regelmäßig das Netzkabel und den Netzstecker auf Anzeichen von Beschädigungen oder Verschleiß, verwenden Sie das Produkt nicht und lassen Sie das Netzkabel und/oder den Netzstecker von autorisiertem Servicepersonal austauschen oder reparieren.
- Verwenden Sie kein Verlängerungskabel. Stellen Sie sicher, dass das Produkt an eine geerdete Steckdose angeschlossen ist, die nicht mit anderen Geräten verbunden ist.
- Um einen Stromschlag zu vermeiden, verwenden Sie das Produkt nicht, wenn Sie den Verdacht haben, dass das Netzkabel oder der Netzstecker beschädigt ist. Ein beschädigtes Netzkabel oder ein beschädigter Netzstecker muss von einem Fachmann (einem autorisierten Händler) repariert oder ausgetauscht werden.
- Trennen Sie das Produkt vom Stromnetz und schalten Sie es aus, wenn es nicht verwendet wird und bevor Sie es reinigen.
- Ziehen Sie den Netzstecker nicht aus der Steckdose, indem Sie am Netzkabel ziehen. Andernfalls kann es zu Bränden oder Stromschlägen kommen.
- Das Produkt ist nicht für den Betrieb über eine externe Zeitschaltuhr oder eine separate Fernbedienung geeignet.

- Lassen Sie das Kabel nicht über die Kante eines Tisches oder einer Theke hängen.
- Legen Sie das Kabel nicht auf heiße Oberflächen oder in die Nähe von Öl.
- Sollte das System, das die Innentemperatur regelt, nicht funktionieren, schaltet sich der Überhitzungsschutz automatisch ein und das Produkt funktioniert nicht mehr. Trennen Sie das Produkt vom Stromnetz, lassen Sie es vollständig abkühlen und starten Sie das Produkt neu.
- Führen Sie keine Gegenstände in die Öffnungen des Produkts ein. Stellen Sie sicher, dass die beweglichen Teile nicht blockiert sind und nichts verklemt ist.
- Stecken Sie das Netzkabel nicht unter Teppichen oder Decken. Stellen Sie sicher, dass sich das Kabel niemals in einem Korridor befindet.
- Bewegen Sie das Produkt nicht, wenn es eingeschaltet ist. Schalten Sie das Produkt immer aus, bevor Sie es bewegen oder reinigen.
- Bewegen Sie das Produkt nicht, indem Sie an der Schnur ziehen oder die Schnur verdrehen.
- Entfernen Sie vor dem ersten Gebrauch sämtliches Verpackungsmaterial und alle Aufkleber.
- Vergewissern Sie sich, dass die auf dem Typenschild angegebene Netzspannung mit der Ihres Stromnetzes übereinstimmt, bevor Sie das Produkt anschließen.
- Stellen Sie sicher, dass keine anderen Geräte an dieselbe Steckdose oder eine andere Steckdose im selben Stromkreis angeschlossen sind, um eine Überlastung zu verhindern.
- Stellen Sie sicher, dass Sie nicht über das Kabel stolpern und dass das Kabel nicht gerissen, verdreht oder eingeklemmt ist.
- Verwenden Sie keine Elektrogeräte in den Lebensmittelfächern des Produkts, es sei denn, es handelt sich um den vom Hersteller empfohlenen Typ.
- Das Produkt kann über das mitgelieferte Netzteil oder direkt über ein 12-V-Netzteil gesteuert werden, das über einen Zigarettenanzünder in einem Fahrzeug, Wohnwagen, Boot oder auf dem Campingplatz geliefert wird.
- Ersetzen Sie die Sicherung durch eine Sicherung mit gleichwertiger Nennleistung. Wenden Sie sich an einen Experten, um zu analysieren, warum die Sicherung durchgebrannt ist, bevor Sie das Produkt wieder in Betrieb nehmen.

3. Betriebsanleitung

3.1 Erstmögliche Nutzung

Im Allgemeinen können zwei Arten von Netzteilen verwendet werden, um das Produkt mit Strom zu versorgen.

Wechselstrom

Gleichstrom

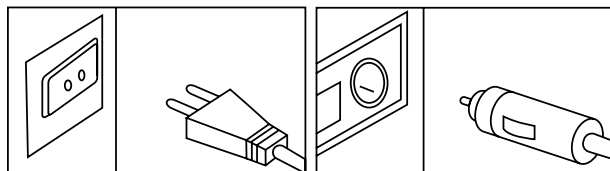

Entfernen Sie alle Verpackungsteile, einschließlich der Schaumstoffpolster an der Unterseite des Produkts und der Schaumstoffpolster und des Klebebandes (falls vorhanden), mit denen das Zubehör in der Verpackung gehalten wird.

3.2 Einschalt- und Funktionseinstellungen

1. Stellen Sie sicher, dass sich der Funktionsschalter und der Netzschalter des Produkts in der Position „OFF“ befinden.
2. Stecken Sie das Netzkabel ein und schalten Sie es ein.
3. Stellen Sie den Modus Schalter auf die Position Max.
4. Stellen Sie den Funktionsschalter auf die kalte oder warme Position. Das Licht leuchtet (grün bedeutet kalt, rot bedeutet warm). Sie hören den Lüfter arbeiten und das Produkt beginnt zu arbeiten.

3.3 Kontrollleuchten

Die Kühlfunktion wird durch die grüne Kontrollleuchte angezeigt. Die rote Kontrollleuchte zeigt an, dass die Warmhaltefunktion aktiviert ist.

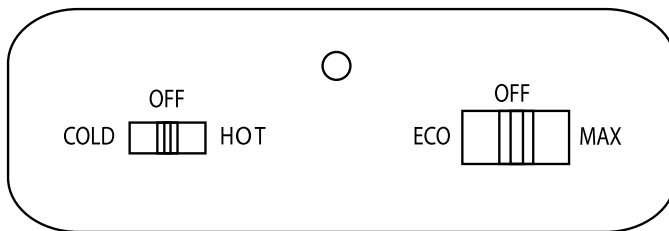

- COLD: Die Kühlfunktion ist eingeschaltet, die grüne Kontrollleuchte leuchtet.
- OFF: Das Gerät ist ausgeschaltet.
- HOT: Die Heizfunktion ist eingeschaltet, die rote Kontrollleuchte leuchtet.



AUFPASSEN!

- ◇ Das Produkt ist nicht zum Kühlen von warmen Speisen oder zum Aufwärmen kalter Speisen bestimmt. Das Produkt ist so konzipiert, dass kalte oder warme Speisen beim Umfüllen auf der gleichen Temperatur gehalten werden. Das Abkühlen von warmen Speisen oder das Aufwärmen von kalten Speisen kann lange dauern.
- ◇ Wenn das Produkt während des Betriebs auf Kühl- und Heizfunktionen umgerüstet werden muss, muss der Funktionsschalter auf „OFF“ gestellt und nach 30 Minuten geschaltet werden, da sonst die Lebensdauer des Produkts verkürzt wird.
- ◇ Dieses Produkt eignet sich zum Kühlen von verpackten Lebensmitteln und Getränken wie Obst, Gemüse und Erfrischungsgetränken. Frische Lebensmittel sollten nicht lange gelagert werden. Fügen Sie beim Aufwärmen keine kohlenensäurehaltigen Getränke hinzu, um Risse zu vermeiden.
- ◇ Wenn Sie den Deckel längere Zeit öffnen, kann dies zu einem deutlichen Anstieg der Temperatur des Kühlraums führen.

- ◊ Reinigen Sie regelmäßig Oberflächen, die mit Lebensmitteln und zugänglichen Abflusssystemen in Berührung kommen können.
- ◊ Wenn das Produkt längere Zeit leer ist, müssen Sie den Deckel schließen, auftauen, reinigen, trocknen und offenhalten, um Schimmel im Kühlschrank zu vermeiden.

3.4 Tipps zum Energiesparen

- Stellen Sie das Produkt an einem trockenen und gut belüfteten Ort auf, so dass es sich nicht in der Nähe einer Wärmequelle befindet und keiner direkten Sonneneinstrahlung ausgesetzt ist.
- Lebensmittel mit hohen Temperaturen sollten auf Raumtemperatur abgekühlt werden, bevor sie in das Produkt gegeben werden.
- Halten Sie den Deckel des Produkts so weit wie möglich geschlossen.

4. Störungsbeseitigung

Wenn die folgenden Probleme bei der Verwendung des Produkts auftreten, finden Sie in der nachstehenden Tabelle eine Lösung. Wenn die Probleme mit diesen Optionen nicht gelöst werden können, wenden Sie sich bitte an unseren Kundendienst.

| Problem | Ursache | Lösung |
|---|---|--|
| Die Kontrollleuchte leuchtet nicht auf und das Gebläse läuft nicht. | Der Stecker ist nicht richtig eingesteckt. Der Schalter ist nicht eingeschaltet. | Stecken Sie den Stecker in eine Steckdose. Prüfen Sie auf Stromausfall. Prüfen Sie, ob die Position des Schalters korrekt ist. Prüfen Sie, ob die Sicherungen des Zigarettenanzünders (im Fahrzeug) beschädigt sind. |
| Das Gebläse funktioniert, aber die Kontrollleuchte leuchtet nicht. | Die Kontrollleuchte ist defekt. | Beauftragen Sie autorisiertes Personal mit dem Austausch der Glühbirne. |
| Die Anzeigelampe leuchtet, aber das Gebläse funktioniert nicht. | Das Gebläse ist defekt. Die Ventilatorleitung ist abgefallen. Ein Fremdkörper ist am Lüfterflügel hängen geblieben. | Beauftragen Sie autorisiertes Personal mit der Überprüfung, ob das Gebläse Kabel defekt ist, oder mit dem Austausch des Gebläses. Prüfen Sie, ob sich Fremdkörper auf dem Lüfterrad befinden. |

| | | |
|---|---|--|
| Die Farbe der Anzeigelampe stimmt nicht mit der Stellung des Funktionsschalters überein. | Die DC-Stromversorgung ist falsch gepolt. | Prüfen Sie, ob die Polarität der Gleichstromversorgung mit dem Leistungsbedarf des Geräts übereinstimmt. |
| Die Anzeigelampe leuchtet, das Gebläse funktioniert, aber das Gerät kühlt/heizt nicht. | Das Kühlblech ist gebrochen. Die Leitung des Kühlblechs hat sich gelöst. | Beauftragen Sie autorisiertes Personal mit der Überprüfung, ob das Kühlblechkabel abgefallen ist, oder mit dem Austausch des Kühlblechs. |
| Die Kontrollleuchte leuchtet, das Gebläse funktioniert, aber das Gerät kühlt/heizt nicht richtig. | Das Lüftungsgitter ist blockiert. Es befinden sich zu viele Gegenstände im Gerät. Der Deckel ist nicht richtig geschlossen. | Entfernen Sie Staub und Gegenstände in der Nähe des Lüftungsgitters. Zu viele Gegenstände im Gerät erfordern eine längere Kühlzeit. Prüfen Sie, ob der Deckel geschlossen ist. |

5. Wartung und Reinigung

1. Trennen Sie das Gerät vor jeder Reinigung, Wartung und nach jedem Gebrauch von der Stromzufuhr.
2. Achten Sie bei der Reinigung darauf, dass kein Wasser in das stromführende Teil eindringt.
3. Reinigen Sie das Produkt mit einem weichen Handtuch, lauwarmem Wasser oder einem unverdünnten Reinigungsmittel. Verwenden Sie keine scheuernden oder aggressiven Reinigungsmittel.
4. Reinigen Sie die Türgummis mit einem feuchten, sauberen Tuch und trocknen Sie sie gründlich ab. Spülen Sie das Produkt nicht mit Wasser ab.

6. Lagerung

Lagern Sie das Produkt an einem trockenen, sauberen Ort. Lagern Sie das Produkt nicht bei extrem hohen oder niedrigen Temperaturen. Die empfohlene Lagertemperatur beträgt 25°C bei einer Luftfeuchtigkeit von $\geq 75\%$.

Wenn das Produkt längere Zeit nicht benutzt wird, befolgen Sie diese Anweisungen:

1. Schalten Sie das Gerät aus.
2. Entfernen Sie alle Teile aus dem Inneren des Geräts.
3. Trocknen Sie die Feuchtigkeit im Inneren des Geräts mit einem sauberen Tuch.
4. Lagern Sie das Gerät an einem trockenen, sauberen Ort.
5. Lassen Sie den Deckel leicht geöffnet, um unangenehme Gerüche und Schimmel zu vermeiden.

7. Entsorgung und Recycling

Denken Sie an die Umwelt und tragen Sie zu einem saubereren Lebensraum bei! Sie können sich an Ihre Gemeinde wenden, um alle Informationen über die Entsorgungsmöglichkeiten für ausrangierte Produkte zu erhalten.

7.1 Entsorgung



Entsorgen Sie das Produkt am Ende seiner Lebensdauer nicht mit dem normalen Hausmüll, sondern geben Sie es bei einer staatlich ausgewiesenen Sammelstelle zum Recycling ab.



Entsorgen Sie die Verpackung und das Zubehör gemäß den in Ihrer Gemeinde geltenden Umweltvorschriften. Achten Sie auf die Symbole auf den verschiedenen Verpackungsmaterialien und entsorgen Sie diese – falls erforderlich – getrennt. Die Verpackungsmaterialien sind mit Buchstaben und Zahlen gekennzeichnet: 1-7: Kunststoff, 20-22: Papier und Pappe, 80-98: Verbundstoffe.

7.2 Elektrische Geräte



Das nebenstehende Symbol mit der durchgestrichenen Mülltonne weist darauf hin, dass dieses Produkt der Europäischen Richtlinie (EU) 2012/19/EU unterliegt. Diese Richtlinie besagt, dass Sie dieses Produkt am Ende seiner Lebensdauer nicht mit dem normalen Hausmüll entsorgen dürfen, sondern es bei einer staatlich ausgewiesenen Sammelstelle zum Recycling abgeben müssen.

8. Haftungsausschluss

Änderungen vorbehalten; Spezifikationen können ohne Angabe von Gründen angepasst werden.



ENERG



Auronic

AU3181 AU3182 AU3183



75 kWh/annum



24 L



20°C



2019/2018

AU1003181 / AU1003182 / AU1003183

